

О внесении изменений в Правила благоустройства территории Можайского городского округа Московской области, утвержденные решением Совета депутатов Можайского городского округа Московской области от 24.02.2021 №781/50

В соответствии с Федеральным законом от 06.10.2003 № 131-ФЗ «Об общих принципах организации местного самоуправления в Российской Федерации», Законом Московской области от 30.12.2014 № 191/2014-ОЗ «О регулировании дополнительных вопросов в сфере благоустройства Московской области» Совет депутатов Можайского городского округа Московской области РЕШИЛ:

1. Внести в Правила благоустройства территории Можайского городского округа Московской области, утвержденные решением Совета депутатов Можайского городского округа Московской области от 24.02.2021 №781/50, следующие изменения:

1.1. Статью 3 «Основные понятия» Главы I «Общие положения» Правил изложить в следующей редакции:

«Статья 3. Основные понятия

Применительно к настоящим Правилам используются следующие основные понятия:

1) благоустройство территории – деятельность по реализации комплекса мероприятий, установленного настоящими Правилами, направленная на обеспечение и повышение комфортности условий проживания граждан, по поддержанию и улучшению санитарного и эстетического состояния территории Можайского городского округа Московской области, по содержанию территорий населенных пунктов и расположенных на таких территориях объектов, в том числе территорий общего пользования, земельных участков, зданий, строений, сооружений, прилегающих территорий;

2) комплекс мероприятий по благоустройству территории – мероприятия, реализуемые в рамках благоустройства территории, в том числе выполнение научно-исследовательских и изыскательских работ, архитектурно-планировочных концепций и стратегий, проектирование, создание, реконструкция, капитальный ремонт, реконструктивные и земляные работы, снос (демонтаж), ремонт, текущий ремонт, содержание объектов благоустройства и элементов благоустройства, мероприятия, направленные на развитие объектов благоустройства и элементов благоустройства, обеспечение и повышение комфортности условий проживания граждан, поддержание и улучшение санитарного и эстетического состояния территории Можайского городского округа Московской области;

3) объекты благоустройства – территории Можайского городского округа Московской области различного функционального назначения:

а) в границах:

- земельных участков, находящихся в частной собственности;
- земельных участков, находящихся в федеральной собственности;
- земельных участков, находящихся в собственности Московской области;
- земельных участков, находящихся в муниципальной собственности;
- земельных участков и земель, государственная собственность на которые не разграничена;

б) на которых осуществляется комплекс мероприятий по благоустройству территорий:

- районы, кварталы, улицы и дороги, территории общего пользования, улично-дорожная сеть, иные элементы планировочной структуры;
- охранные зоны, технические зоны транспортных, инженерных коммуникаций, зоны с особыми условиями водных объектов;
- озелененные территории, зеленые зоны;
- прилегающие территории;
- территории вдоль «вылетных» магистралей;
- придомовые территории многоквартирных домов;
- дворовые территории;
- домовладения;
- общественные территории;
- площадки (в том числе плоскостные открытые стоянки автомобилей и других мототранспортных средств, коллективные автостоянки, парковки (парковочные места), велопарковки и велосипедные стоянки, отстойно-разворотные, строительные, остановочные, пикниковые, детские игровые, спортивные площадки, площадки для выгула животных, дрессировки собак, барбекю, танцев, размещения аттракционов, средств информации, отдыха и досуга, массовых мероприятий, контейнерные площадки, площадки для посетителей);
- проезды, не являющиеся элементами поперечного профиля улиц и дорог (в том числе местные, внутриворовые и внутриквартальные проезды, проезды хозяйственные для посадки и высадки пассажиров, для автомобилей скорой помощи, пожарных, аварийных служб, проезды на площадках, а также проезды, обеспечивающие возможность въезда-съезда транспортных средств с пересекаемых или примыкающих улиц или дорог);
- велокоммуникации (велопешеходные, велосипедные дорожки, полосы для движения велосипедного транспорта);
- пешеходная инфраструктура, в том числе: пешеходные коммуникации (тротуары, пешеходные дорожки, эспланады, мосты, тропы и тропинки и т.п.) и пешеходные пространства (пешеходные улицы, площади, зоны);
- места размещения нестационарных торговых объектов;
- другие территории Можайского городского округа Московской области;

4) элемент планировочной структуры – часть территории Можайского городского округа Московской области (район, микрорайон, квартал, территория общего пользования, территория ведения гражданами садоводства или огородничества для собственных нужд, территория транспортно-пересадочного узла, территория, занятая линейным объектом и (или) предназначенная для размещения линейного объекта, за исключением элементов планировочной структуры, улично-дорожная сеть); виды элементов планировочной структуры устанавливаются уполномоченным Правительством Российской Федерации федеральным органом исполнительной власти;

5) жилой район – жилая территория (часть жилой территории) населенного пункта, ограниченная магистральными улицами, естественными и искусственными рубежами, на которой размещаются жилые дома, объекты социального, коммунально-бытового назначения, торговли, общественного питания, объекты здравоохранения, объекты образования, объекты для хранения индивидуального автомобильного транспорта, иные объекты, связанные с обеспечением жизнедеятельности населения;

6) квартал – часть жилого района, ограниченная магистральными улицами, жилыми улицами, пешеходными аллеями, естественными и искусственными рубежами;

7) территории общего пользования - территории, которыми беспрепятственно пользуется неограниченный круг лиц (в том числе площади, улицы, проезды, набережные, береговые полосы водных объектов общего пользования, скверы, бульвары);

8) улично-дорожная сеть (УДС) – система объектов капитального строительства, включая улицы и дороги различных категорий и входящие в их состав объекты дорожно-мостового строительства (путепроводы, мосты, туннели, эстакады и другие подобные сооружения), предназначенные для движения транспортных средств и пешеходов, проектируемые с учетом перспективного роста интенсивности движения и обеспечения возможности прокладки инженерных коммуникации;

9) прилегающая территория – территория общего пользования, которая прилегает к зданию, строению, сооружению, земельному участку в случае, если такой земельный участок образован, и границы которой определены правилами благоустройства территории муниципального образования в соответствии с порядком, установленным Законом Московской области от 30.12.2014 № 191/2014-ОЗ «О регулировании дополнительных вопросов в сфере благоустройства в Московской области»;

10) размер прилегающей территории – линейная величина, измеряемая в метрах перпендикулярно от внешних вертикальных поверхностей здания, строения, сооружения, а при наличии выступающих элементов на внешней поверхности по наиболее выступающему элементу, для не имеющего вертикальных поверхностей плоскостного сооружения - от внешнего края покрытия плоскостного сооружения, для земельного участка - от его границ, установленных координатами характерных точек границ земельного участка;

11) граница прилегающей территории – линия и проходящая по этой линии вертикальная поверхность, определяющие пределы прилегающей территории; построение линии осуществляется проведением прямых до пересечения (соединения) через точки, получаемые при измерении линейных величин размеров прилегающих территорий;

12) «вылетные» магистрали - автомобильные дороги общего пользования регионального значения и участки автомобильных дорог общего пользования федерального значения, расположенные на территории Московской области, обеспечивающие движение транспортных средств от Московской кольцевой автомобильной дороги (МКАД) через территории одного или нескольких муниципальных образований Московской области за пределы Московской области - «на вылет»;

13) территории вдоль «вылетных» магистралей – территории от дорожного полотна, дорожного покрытия «вылетных» магистралей до фасада «вылетной» магистрали включительно;

14) фасад «вылетной» магистрали – фасады элементов благоустройства, объектов капитального строительства, формирующие визуальную границу пространства «вылетной» магистрали по вертикали;

15) придомовая территория – земельный участок, на котором расположено многоквартирное жилое здание, с элементами озеленения и благоустройства, иные предназначенные для обслуживания, эксплуатации и благоустройства данного дома и расположенные на указанном земельном участке объекты;

16) дворовая территория – сформированная территория, прилегающая к одному или нескольким многоквартирным домам и находящаяся в общем пользовании проживающих в нем лиц, или общественным зданиям и обеспечивающая их функционирование. На дворовой территории, многоквартирных домов размещаются детские площадки, места для отдыха, сушки белья, парковки автомобилей, зеленые насаждения и иные объекты общественного пользования;

17) домовладение – жилой дом (часть жилого дома) и примыкающие к нему и (или) отдельно стоящие на общем с жилым домом (частью жилого дома) земельном участке надворные постройки (гараж, баня (сауна), бассейн, теплица (зимний сад), помещения для содержания домашнего скота и птицы, иные объекты);

18) общественные территории (общественные пространства) – территории общего пользования, предназначенные для прогулок, отдыха, развлечений населения, в том числе площади, пешеходные улицы, набережные, береговые полосы водных объектов общего пользования, парки, скверы, бульвары, зоны отдыха, сады, городские сады, иные зоны рекреационного назначения;

19) внутриквартальный проезд – проезжая часть с твердым покрытием в пределах квартала, связанная с улично-дорожной сетью;

20) внутридворовой проезд – проезжая часть с твердым покрытием в пределах дворовой территории, связанная через внутриквартальные проезды (или напрямую) с улично-дорожной сетью;

21) парковка (парковочное место) – специально обозначенное и при необходимости обустроенное и оборудованное место, являющееся в том числе частью автомобильной дороги и (или) примыкающее к проезжей части и (или) тротуару, обочине, эстакаде или мосту либо являющееся частью подэстакадных или подмостовых пространств, площадей и иных объектов улично-дорожной сети и предназначенное для организованной стоянки транспортных средств на платной основе или без взимания платы по решению собственника или иного владельца автомобильной дороги, собственника земельного участка;

22) плоскостная открытая стоянка автомобилей – специальная площадка (без устройства фундаментов) для открытого или закрытого (в отдельных боксах или металлических тентах) хранения автомобилей и других индивидуальных мототранспортных средств в одном уровне;

23) велопарковка – место для длительной стоянки (более часа) или хранения велосипедов, оборудованное специальными конструкциями;

24) велосипедная стоянка – место для кратковременной стоянки (до одного часа) велосипедов, оборудованное стойками или другими специальными конструкциями для обеспечения сохранности велосипедов;

25) велопешеходная дорожка – велосипедная дорожка, предназначенная для раздельного или совместного с пешеходами движения велосипедистов и обозначенная дорожными знаками;

26) велосипедная дорожка – отдельная дорога или часть автомобильной дороги, предназначенная для велосипедистов и оборудованная соответствующими техническими средствами организации дорожного движения;

27) тротуар – территория, сформированная вдоль проезжей части, входящая в состав поперечного профиля улиц, дорог, проездов, отделенная бортовым камнем и приподнятая над проезжей частью или обозначенная разметкой (или отделенная другим способом), предназначенная для движения пешеходов, размещения опор освещения, элементов благоустройства, озеленения;

28) площадки для посетителей – свободные от транспорта территории перед входами в здания общественного назначения, благоустраиваемые при новом строительстве и реконструкции объектов капитального строительства. Требования к площадкам для посетителей устанавливаются правилами благоустройства территорий муниципальных образований Московской области;

29) элементы благоустройства – декоративные, технические, планировочные, конструктивные устройства, элементы озеленения, различные виды оборудования и оформления, в том числе:

элементы, различные виды оборудования и оформления, внешние поверхности зданий, строений, сооружений (в том числе крыш, фасадов, архитектурного декора, оконных и дверных проемов, витражей, витрин, навесов, балконов, входных групп, цоколей, террас);

элементы озеленения (зеленые насаждения, древесные, кустарниковые, ковровые и травянистые растения, цветники, крышное, вертикальное, контейнерное озеленение);

прикопы, приствольные лунки, приствольные решетки, иные элементы сохранения и защиты корневой системы элементов озеленения;

покрытия объектов благоустройства (в том числе резиновое, синтетическое, песчаное, грунтовое, гравийное, деревянное, тротуарная плитка, асфальтобетонное, асфальтовое, щебеночное, газон, искусственный газон, экоплитки, газонные решетки), направляющие дорожные устройства, стационарные искусственные неровности, стационарные шумовые полосы, вертикальная и горизонтальная разметки, рельеф и элементы организации рельефа, иные неотделимые улучшения объектов благоустройства;

сборные искусственные неровности, сборные шумовые полосы;

элементы сопряжения покрытий (в том числе бортовые камни, бордюры, линейные разделители, садовый борт, подпорные стенки, мостики, лестницы и пандусы);

конструкции велопарковок;

ограждения, ограждающие устройства, ограждающие элементы, придорожные экраны;

водные устройства (в том числе питьевые фонтанчики, фонтаны, искусственные декоративные водопады);

плавающие домики для птиц, скворечники, кормушки, голубятни;

пруды и обводненные карьеры, а также искусственные сезонные водные объекты для массового отдыха, размещаемые на общественных территориях;

система наружного освещения (в том числе утилитарное наружное освещение, архитектурно-

художественное освещение, праздничное освещение (иллюминация), элементы освещения (в том числе источники света, осветительные приборы и установки наружного освещения всех видов, включая уличные, архитектурные, рекламные, витринные, опоры освещения, тросы, кронштейны, иные крепежные приспособления, электротехническая часть наружного освещения);

праздничное оформление;

средства размещения информации;

рекламные конструкции;

малые архитектурные формы (в том числе элементы монументально-декоративного оформления, малые формы садово-парковой архитектуры, устройства для оформления мобильного, вертикального, крышного озеленения, мебель, элементы благоустройства для повышения микроклиматического комфорта территории (в том числе нагревательные элементы и установки, тентовые конструкции, кабинки для переодевания, душевые кабинки, элементы для обустройства пикниковых зон, элементы ветрозащиты), уличное коммунально-бытовое и техническое оборудование (в том числе урны, люки смотровых колодцев, подъемные платформы);

въездные группы;

остановочные павильоны;

лодочные станции, объекты, предназначенные для обеспечения безопасности людей на водных объектах, сооружения водно-спасательных станций и постов в береговой и прибрежной защитных полосах водных объектов пирсы, парковые павильоны, общественные туалеты, иные сооружения, благоустраиваемые на общественных территориях;

некапитальные строения, сооружения;

сезонные (летние) кафе;

30) фасад – наружная, внешняя поверхность объекта капитального строительства, элемента благоустройства (в том числе архитектурный декор, оконные и дверные проемы, витражи, витрины, навесы, балконы, входные группы, цоколи, террасы);

31) твердое (усовершенствованное) покрытие – монолитное или сборное покрытие, выполняемое из асфальтобетона, асфальта, цементобетона, бетона, природного камня, композита, иные покрытия относятся к мягким (неусовершенствованным) покрытиям;

32) искусственные неровности – специально устроенные возвышения на проезжей части для принудительного снижения скорости движения, расположенные перпендикулярно к оси дороги, требования к которым установлены федеральными стандартами; на придомовых, дворовых и общественных территориях, иных территориях общего пользования местного значения искусственные неровности благоустраиваются на основании решения комиссии по обеспечению безопасности дорожного движения на территории Можайского городского округа Московской области;

33) зеленые насаждения – древесная, древесно-кустарниковая, кустарниковая и травянистая растительность как искусственного, так и естественного происхождения;

34) уничтожение зеленых насаждений – повреждение зеленых насаждений, повлекшее прекращение их роста;

35) компенсационное озеленение – воспроизводство зеленых насаждений взамен уничтоженных или поврежденных;

36) повреждение зеленых насаждений – механическое, химическое и иное повреждение надземной части и корневой системы зеленых насаждений, не влекущее прекращение роста;

повреждением является загрязнение зеленых насаждений либо почвы в корневой зоне нефтепродуктами, иными вредными или пачкающими веществами;

37) газон – элемент благоустройства, представляющий собой искусственно созданный участок поверхности, в том числе с травяным покрытием и возможным размещением зеленых насаждений и парковых сооружений;

38) цветник – элемент благоустройства, включающий в себя участок поверхности любой формы и размера, занятый посеянными или высаженными цветочными растениями;

39) объекты (средства) наружного освещения – осветительные приборы наружного освещения (светильники, прожекторы), которые могут устанавливаться на территориях общего пользования и иных территориях, на специально предназначенных для такого освещения опорах, опорах контактной сети электрифицированного транспорта, на фасадах зданий, строений, сооружений, ограждениях и иных элементах благоустройства;

40) светоцветовая среда населенного пункта (элемента планировочной структуры) – среда, образованная в вечерне-ночное время освещенными объектами благоустройства, фасадами, цветом света средств освещения, их отражениями от водных и иных поверхностей;

41) световой силуэт населенного пункта (элемента планировочной структуры) – вид или панорама, образованные освещенными и светящимися зданиями, строениями, сооружениями, элементами благоустройства или их комплексами, визуальными воспринимаемыми на фоне неба в вечерне-ночное время;

42) наружное искусственное освещение – искусственное освещение, используемое вне зданий, строений, сооружений: утилитарное, архитектурно-художественное, праздничное;

43) утилитарное наружное освещение – стационарное освещение, предназначенное для обеспечения безопасного и комфортного движения транспортных средств и пешеходов;

44) архитектурно-художественное освещение (подсветка) – освещение зданий, строений, сооружений и элементов благоустройства для выявления их архитектурно-художественных особенностей и эстетической выразительности;

45) праздничное освещение (иллюминация) – декоративное освещение, предназначенное для украшения зданий, строений, сооружений, территорий общего пользования без необходимости создания определенного уровня освещенности при проведении государственных, городских и местных праздничных мероприятий;

46) понятия «бункер», «контейнер» и «контейнерная площадка», используемые в настоящих Правилах, применяются в значениях, установленных постановлением Правительства Российской Федерации от 12.11.2016 № 1156 «Об обращении с твердыми коммунальными отходами и внесении изменения в постановление Правительства Российской Федерации от 25 августа 2008 г. № 641»;

47) урна – стандартная емкость для сбора мусора объемом до 0,5 кубического метра включительно;

48) стационарный парковочный барьер – устройство, размещаемое в целях ограничения доступа автомобилей на территории, предназначенные для передвижения пешеходов, путем

отделения таких территорий от проезжей части, мест размещения и хранения транспортных средств;

49) средства размещения информации – конструкции, сооружения, технические приспособления, художественные элементы и другие носители, предназначенные для распространения информации, за исключением рекламных конструкций;

50) информационный стенд дворовой территории – вид средства размещения информации (конструкция), размещаемый на дворовой территории, предназначенный для распространения социально значимой информации;

51) ночное время – период времени с 23:00 до 07:00 часов по Московскому времени;

52) некапитальные строения, сооружения – строения, сооружения, которые не имеют прочной связи с землей и конструктивные характеристики которых позволяют осуществить их перемещение и (или) демонтаж и последующую сборку без несоразмерного ущерба назначению и без изменения основных характеристик строений, сооружений, в том числе:

навесы;

строения, сооружения для организации обслуживания отдыха населения на общественных территориях, в том числе на территориях пляжей и зон отдыха у воды, в прибрежных защитных полосах водных объектов (кабинки для переодевания, душевые кабинки, медицинские пункты первой помощи);

пункты проката инвентаря, в том числе велосипедов (включая пункты автоматизированной системы выдачи и приема велосипедов), роликов, самокатов;

платежные терминалы для оплаты услуг и штрафов;

общественные туалеты нестационарного типа;

сезонные аттракционы;

киоски, иные нестационарные строения, сооружения;

временные сооружения для отдыха (палатки, юрты и иные подобные временные строения, сооружения сезонного гостиничного комплекса (кемпинга);

мобильные (инвентарные) здания и сооружения, перечень которых установлен «ГОСТ Р 58759-2019. Национальный стандарт Российской Федерации. Здания и сооружения мобильные (инвентарные). Классификация. Термины и определения»;

53) сезонные (летние) кафе – временные сооружения или временные конструкции, установленные и оборудованные в соответствии с порядком, предусмотренным в муниципальном образовании и предназначенные для дополнительного обслуживания питанием и отдыха, непосредственно примыкающие к капитальному зданию, строению, сооружению или находящиеся в непосредственной близости от здания, строения, сооружения, в котором осуществляется деятельность по оказанию услуг общественного питания предприятием общественного питания;

54) нормируемый (обязательный) комплекс объектов благоустройства и элементов благоустройства дворовой территории – минимальное сочетание объектов благоустройства и элементов благоустройства, включающее в себя детскую площадку, контейнерную площадку, элементы озеленения, систему наружного освещения, площадку автостоянки, информационный стенд дворовой территории, урны, лавочки; нормируемый (обязательный) комплекс элементов благоустройства дворовой территории предусматривается при проектировании новых и реконструкции имеющихся дворовых территорий;

55) нормируемый (обязательный) комплекс объектов благоустройства и элементов благоустройства территорий вновь возводимых и реконструируемых объектов капитального строительства – минимальное сочетание объектов благоустройства и элементов благоустройства, необходимое к обеспечению при новом строительстве и реконструкции;

56) архитектурно-художественный облик территории – совокупность объемных, пространственных, колористических и иных решений внешних поверхностей зданий, строений, сооружений (их отдельных элементов) и элементов благоустройства, рассматриваемая с учетом окружающей застройки и планировки;

57) паспорт колористического решения фасадов зданий, строений, сооружений, ограждений – документ установленной формы, содержащий информацию о колористическом решении внешних поверхностей зданий, строений, сооружений, ограждений, используемых отделочных материалах, выдаваемый при проведении реконструктивных работ и капитальном ремонте;

Требования к оформлению и содержанию паспорта колористического решения фасадов зданий, строений, сооружений, ограждений, форма паспорта колористического решения фасадов зданий, строений, сооружений, ограждений устанавливаются административным регламентом предоставления муниципальной услуги по оформлению паспорта колористического решения фасадов зданий, строений, сооружений, ограждений;

58) архитектурно-планировочная концепция общественной территории (общественного пространства) – документация в текстовом и графическом виде, содержащая авторский замысел стилистических и объемно-пространственных решений, обоснованных социально-экономическими расчетами, анализом исторической значимости территории, выполняемая с использованием методов соучастного проектирования и содержащая его результаты, на основании которой в проекте благоустройства определяются основные архитектурно-художественные, функционально-технологические проектные решения;

59) проект благоустройства – документация, содержащая материалы в текстовой и графической формах, выполняемая на основании результатов соучастного проектирования, концептуального авторского замысла объекта благоустройства, фактических данных о геологической среде, расположении и состоянии объектов озеленения, рельефе, инженерных коммуникациях, определяющая архитектурно-художественные, функционально-технологические, конструктивные и инженерно-технические решения при создании новых и благоустройстве существующих общественных территорий (общественных пространств);

60) титульные списки объектов благоустройства городского округа – документ установленной формы, утверждаемый администрацией Можайского городского округа Московской области в пределах представленных полномочий, содержащий адресную идентификацию, информацию об объектах благоустройства и элементах объектов благоустройства, количестве и ответственных лицах за содержание объектов благоустройства и элементов объектов благоустройства, находящихся в муниципальной и частной собственности, на земельных участках и землях, государственная собственность на которые не разграничена;

61) регламент содержания объектов благоустройства Московской области – утверждаемый Министерством благоустройства Московской области документ, устанавливающий необходимый перечень, состав, сроки и периодичность, организационно-технические условия

выполнения работ по содержанию объектов благоустройства и элементов благоустройства на территории Московской области;

62) эксплуатирующая организация объектов благоустройства, элементов благоустройства – специализированная организация, ответственная за состояние, содержание и эксплуатацию здания, строения, сооружения и (или) оказывающая услуги, связанные с управлением многоквартирным домом;

63) эксплуатирующая организация объекта благоустройства, элемента благоустройства – специализированная организация, ответственная за состояние, содержание и эксплуатацию объекта благоустройства, элемента благоустройства;

64) содержание объекта благоустройства, элемента благоустройства - обеспечение чистоты, поддержание в надлежащем техническом, физическом, санитарном и эстетическом состоянии объектов благоустройства, элементов благоустройства;

65) развитие объекта благоустройства, элемента благоустройства – осуществление работ, направленных на создание новых элементов благоустройства на объекте благоустройства или повышение качественного состояния существующих объектов благоустройства, элементов благоустройства;

66) текущий ремонт объекта благоустройства, элемента благоустройства – работы по предупреждению преждевременного износа объекта благоустройства, элемента благоустройства путем проведения профилактических мероприятий и устранения мелких повреждений и неисправностей, в том числе проведение ямочного ремонта;

67) ямочный ремонт – устранение дефектов (выбоин, просадок, проломов, сдвигов, колеи, выступов, углублений, трещин) твердых (усовершенствованных) покрытий объектов благоустройства, в том числе площадок, пешеходной инфраструктуры, велокоммуникаций, внутриквартальных и внутридворовых проездов;

68) ремонт объекта благоустройства, элемента благоустройства – работы по замене и (или) восстановлению, и (или) развитию объектов благоустройства, элементов благоустройства, их частей;

69) снос объекта благоустройства, элемента благоустройства – ликвидация объекта благоустройства, элемента благоустройства путем его разрушения (за исключением разрушения вследствие природных явлений либо противоправных действий третьих лиц), разборки и (или) демонтажа для перемещения без несоразмерного ущерба назначению и без изменения основных характеристик объекта благоустройства, элемента благоустройства;

70) реконструктивные работы – работы по частичному изменению внешних поверхностей зданий, строений, сооружений (модернизация, утепление, облицовка, ремонт, обустройство фасадов, козырьков, тамбуров, витрин, оконных, дверных проемов, входных площадок, лестниц, пандусов, ограждений, перилл, замена кровельного материала и другие работы), если такие работы не предусматривают изменений параметров зданий, строений, сооружений, их частей (высоты, количества этажей, площади, объема), в том числе надстройки, перестройки, расширения, замены и (или) восстановления несущих строительных конструкций, замены и (или) восстановления систем инженерно-технического обеспечения и сетей инженерно-технического обеспечения, выполняемых в соответствии с требованиями [Градостроительного кодекса Российской Федерации](#);

71) земляные работы – производство работ, связанных со вскрытием грунта на глубину более 30 сантиметров (за исключением пахотных работ), забивкой и погружением свай при возведении объектов и сооружений всех видов, подземных и наземных инженерных сетей, коммуникаций, а равно отсыпка грунтом на высоту более 50 сантиметров;

72) визуальный осмотр – проверка, позволяющая обнаружить очевидные дефекты, вызванные актами вандализма, неправильной эксплуатацией и климатическими условиям.
«нестационарный торговый объект - торговый объект, представляющий собой временное сооружение или временную конструкцию, не связанные прочно с земельным участком вне зависимости от наличия или отсутствия подключения (технологического присоединения) к сетям инженерно-технического обеспечения, в том числе передвижное сооружение;

73) нестационарный торговый объект - торговый объект, представляющий собой временное сооружение или временную конструкцию, не связанные прочно с земельным участком вне зависимости от наличия или отсутствия подключения (технологического присоединения) к сетям инженерно-технического обеспечения, в том числе передвижное сооружение;

74) нестационарные строения, сооружения - элементы благоустройства; один из видов некапитальных строений, сооружений; временные сооружения (конструкции) нестационарных торговых объектов, благоустраиваемые на местах размещения нестационарных торговых объектов для осуществления торговой деятельности в соответствии с законодательством Российской Федерации; предназначены (используются) для выкладки, демонстрации товаров, обслуживания покупателей и проведения денежных расчетов с покупателями при продаже товаров; не имеют прочной связи с землей вне зависимости от наличия или отсутствия подключения (технологического присоединения) к сетям инженерно-технического обеспечения; имеют конструктивные характеристики, позволяющие без несоразмерного ущерба назначению, без изменения основных характеристик, осуществить (неоднократно) его перемещение, демонтаж, сборку; предназначены (используются) всеми категориями населения, в том числе маломобильными группами населения и инвалидами, имеющими намерение приобрести (приобретающими) товары;

75) схема размещения нестационарных торговых объектов- документ, состоящий из текстовой и графической частей, содержащий: адресные ориентиры, вид и специализацию нестационарных торговых объектов, в том числе тип нестационарного строения, сооружения; форму собственности земельных участков, на которых будут расположены нестационарные торговые объекты; период размещения нестационарных торговых объектов; информацию о возможности размещения нестационарных торговых объектов малого и среднего предпринимательства; графическую часть схемы в виде карты-схемы генерального плана городского округа (М 1:5000) и (или) карт-схем отдельных элементов планировочной структуры городского округа с отображением мест размещения нестационарных торговых объектов с указанием их площади.

76) отходы строительства, сноса зданий и сооружений, в том числе грунты - остатки сырья, материалов, изделий, иных продуктов строительства, образующиеся при строительстве, реконструкции, разрушении, сносе, разборке, ремонте зданий, сооружений, инженерных коммуникаций, промышленных объектов, дорожно-мостового строительства и благоустройства, включая высвобождаемые грунты, а также при проведении ремонтно-отделочных работ в помещениях, за исключением новых строительных материалов, не использованных в процессе указанных работ.»;

1.2. Статью 5 «Минимальные требования к благоустройству внешних поверхностей объектов капитального строительства, нормируемый (обязательный) комплекс элементов благоустройства территорий вновь возводимых и реконструируемых объектов капитального строительства» Главы II «Требования к объектам и элементам благоустройства на территории Можайского городского округа Московской области» Правил признать утратившей силу;

1.3. Пункт 2 статьи 10 «Пешеходные переходы» Главы II «Требования к объектам и элементам благоустройства на территории Можайского городского округа Московской области» Правил изложить в следующей редакции:

«2. Не допускается размещение строений, некапитальных нестационарных сооружений, рекламных щитов, зеленых насаждений высотой более 0,5 м в пределах треугольника видимости наземного пешеходного перехода, определенного национальным стандартом Российской Федерации.»;

1.4. Статью 11 «Технические зоны транспортных, инженерных коммуникаций, инженерные коммуникации, водоохранные зоны» Главы II «Требования к объектам и элементам благоустройства на территории Можайского городского округа Московской области» Правил признать утратившей силу;

1.5. Статью 31 «Требования к установке ограждений (заборов)» Главы II «Требования к объектам и элементам благоустройства на территории Можайского городского округа Московской области» Правил исключить;

1.6. Статью 32 «Основные требования к элементам объектов капитального строительства» Главы II «Требования к объектам и элементам благоустройства на территории Можайского городского округа Московской области» Правил признать утратившей силу;

1.7. Статью 60 «Нормы и правила по содержанию мест общественного пользования и территории юридических лиц (индивидуальных предпринимателей) или физических лиц» Главы IV «Обеспечение чистоты и порядка. Правила организации и производство уборочных работ» Правил дополнить частью 15 следующего содержания:

«15. Юридические лица (индивидуальные предприниматели), осуществляющие свою деятельность на территории Можайского городского округа Московской области, или физические лица при осуществлении обращения с отходами строительства, сноса зданий и сооружений, в том числе грунтами, обязаны соблюдать требования, установленные порядком обращения с отходами строительства, сноса зданий и сооружений, в том числе грунтами, на территории Можайского городского округа Московской области, утверждаемым уполномоченным центральным исполнительным органом государственной власти Можайского городского округа Московской области специальной компетенции, осуществляющим исполнительно-распорядительную деятельность на территории Можайского городского округа Московской области в сфере охраны окружающей среды (далее - Порядок обращения с отходами строительства и сноса).

Перемещение отходов строительства, сноса зданий и сооружений, в том числе грунтов, до объектов их обработки, обезвреживания, утилизации и размещения осуществляется юридическими лицами и индивидуальными предпринимателями в соответствии с Порядком обращения с отходами строительства и сноса на основании разрешения на перемещение отходов строительства, сноса зданий и сооружений, в том числе грунтов, выданного исполнительным органом государственной власти Московской области специальной компетенции, осуществляющим исполнительно-распорядительную деятельность на территории Московской области в сфере охраны окружающей среды.

Процедура, порядок выдачи и форма разрешения на перемещение отходов строительства, сноса зданий и сооружений, в том числе грунтов, устанавливаются уполномоченным центральным исполнительным органом государственной власти Московской области специальной компетенции, осуществляющим исполнительно-распорядительную деятельность на территории Московской области в сфере охраны окружающей среды.»;

1.8. Пункт 10 статьи 64 «Организация и проведение уборочных работ в зимнее время» Главы IV «Обеспечение чистоты и порядка. Правила организации и производство уборочных работ» Правил изложить в следующей редакции:

«10. С началом снегопада в первую очередь противогололедными средствами обрабатываются наиболее опасные для движения транспорта участки магистралей и улиц - крутые спуски, повороты и подъемы, мосты, эстакады, тоннели, тормозные площадки на перекрестках улиц и остановках общественного пассажирского транспорта, площади и площадки для посетителей общественных зданий, пешеходные коммуникации до входных площадок и входные площадки входов для посетителей общественных зданий и иные места массового пребывания граждан.»;

1.9. Пункт 8 статьи 65 «Организация и проведение уборочных работ в летнее время» Главы IV «Обеспечение чистоты и порядка. Правила организации и производство уборочных работ» Правил исключить;

1.10. Абзац 3 пункта 2 статьи 66 «Содержание домашнего скота и птицы» Главы IV «Обеспечение чистоты и порядка. Правила организации и производство уборочных работ» Правил изложить в следующей редакции:

«Выпас скота и птицы на территориях улиц, в полосе отвода автомобильных дорог, садах, скверах, лесопарках, рекреационных зонах муниципальных образований запрещается.»;

1.11. Главу IV «Обеспечение чистоты и порядка. Правила организации и производство уборочных работ» Правил дополнить статьей 66.1 «Правила выгула домашних животных» следующего содержания:

«Статья 66.1. Правила выгула домашних животных

1. Выгул домашних животных должен осуществляться при условии обязательного обеспечения безопасности граждан, домашних животных, сохранности имущества физических и юридических лиц.

2. Не допускается причинение ущерба чужому имуществу или здоровью человека физическим воздействием домашнего животного.

3. Владелец домашнего животного или лицо, осуществляющее выгул домашнего животного, за исключением собак-проводников, обязаны соблюдать следующие правила:

1) устранять загрязнения общественных мест, включая помещения общего пользования многоквартирных домов;

2) не допускать выгула домашних животных вне мест, определенных решением органов местного самоуправления Можайского городского округа Московской области для выгула домашних животных;

3) не допускать передвижения собак без поводка и намордника или иных средств контроля при пересечении проезжей части автомобильной дороги, в помещениях общего пользования многоквартирных домов, во дворах таких домов, на спортивных площадках, на территориях, прилегающих к образовательным и медицинским организациям, и иных общественных местах;

4) не допускать нахождения собак на детских площадках, на территориях дошкольных образовательных и общеобразовательных организаций;

5) не допускать передвижения щенков в возрасте до трех месяцев и декоративных собак ростом до 25 сантиметров в холке в общественных местах без поводка;

б) не допускать оставления собак в общественных местах без присмотра.

4. Лицо, осуществляющее выгул домашнего животного, обязано не допускать повреждения и уничтожения домашними животными элементов благоустройства территории, включая зеленые насаждения.

5. Свободный выгул домашних животных может осуществляться на территории, принадлежащей их владельцам на праве собственности или ином законном основании, огороженной способом, не допускающим самостоятельного выхода животного за ее пределы.»;

1.12. Подпункт 10 пункта 1 статьи 67 «Лица, обязанные организовывать и/или производить работы по уборке и содержанию территорий и иных объектов и элементов благоустройства, расположенных на территории Московской области» Главы V «Организации и производство работ по уборке и содержанию территорий» Правил изложить в следующей редакции:

«10) по содержанию зеленых насаждений, расположенных в пределах полос отвода наземных линейных объектов, - на собственников (владельцев) линейных объектов, если иное не установлено федеральным законодательством.»;

1.13. Статью 68 «Участие собственников и (или) иных законных владельцев зданий, строений, сооружений и земельных участков в содержании прилегающих территорий» Главы V «Организации и производство работ по уборке и содержанию территорий» Правил изложить в следующей редакции:

«Статья 68. Участие собственников и (или) иных законных владельцев зданий, строений, сооружений и земельных участков в содержании прилегающих территорий

1. Собственники (правообладатели) зданий, строений, сооружений, помещений в них, земельных участков участвуют в содержании прилегающих территорий в порядке, установленном в соответствии с законодательством Российской Федерации, законодательством Московской области, настоящими Правилами и муниципальными правовыми актами, разработанными во исполнение Правил.

Перечень видов работ по содержанию прилегающих территорий включает в себя:

1) содержание покрытия в летний и зимний периоды, в том числе:

- очистка и подметание территории;
- мойка территории;
- посыпка и обработка территорий противогололедными материалами;
- сдвигание свежевыпавшего снега в валы или кучи;
- текущий ремонт;

2) содержание газонов, в том числе:

- прочесывание поверхности железными граблями;
- кошение травостоя;
- сгребание и уборка скошенной травы;
- очистка;
- полив;

3) содержание деревьев и кустарников, в том числе:

- вырезка сухих сучьев и мелкой суши;
- сбор срезанных ветвей;
- прополка и рыхление приствольных лунок;
- полив в приствольные лунки;

4) содержание иных элементов благоустройства, в том числе по видам работ:

- очистка;
- текущий ремонт.

Описание и кратность выполнения работ по содержанию прилегающих территорий определяются в соответствии регламентом содержания объектов благоустройства Московской области и технологическими картами содержания объектов благоустройства Московской области, утвержденными Министерством благоустройства Московской области, настоящими Правилами.»;

1.14. Статью 69 «Порядок определения границ прилегающих территорий» Главы V «Организации и производство работ по уборке и содержанию территорий» Правил изложить в следующей редакции:

«Статья 69. Определение размеров прилегающих территорий к зданиям, строениям, сооружениям, земельным участкам

1. Границы прилегающих территорий определяются настоящими Правилами в соответствии с требованиями, установленными Законом Московской области от 30.12.2014 № 191/2014-ОЗ.

2. Размер прилегающей территории устанавливается дифференцированно исходя из функционального назначения зданий, строений, сооружений, земельных участков или их групп:

1) размеры прилегающих территорий для объектов:

а) не устанавливаются:

в случае если под зданиями, строениями, сооружениями образованы земельные участки (все прочно связанные с земельными участками объекты следуют судьбе земельных участков, для которых размер прилегающей территории устанавливается в соответствии с пунктами 2 – 4 настоящей части);

для объектов социального обслуживания и оказания социальной помощи населению, здравоохранения, образования, культуры, физической культуры и спорта;

б) не более 5 метров для объектов индивидуального жилищного строительства, блокированной жилой застройки, религиозного назначения, банковской и страховой деятельности, объектов бытового обслуживания, некапитальных строений, сооружений;

в) для многоквартирных жилых домов (малоэтажной многоквартирной жилой застройки, среднеэтажной жилой застройки, многоэтажной жилой застройки):

не более 30 метров - от внешней фасадной поверхности, имеющей входы в жилые секции или нежилые помещения;

не более 5 метров - от внешней фасадной поверхности, не имеющей входов в жилые секции или нежилые помещения;

не допускается проведение линии границы прилегающей территории по элементам благоустройства придомовой и (или) дворовой территорий с включением в границы прилегающей территории указанных элементов благоустройства частично;

г) для подъездов к автомобильным дорогам общего пользования, съездов с автомобильных дорог общего пользования не может быть установлен более максимального значения, установленного для объекта, к которому подъезд (съезд) обеспечивает доступность;

д) для наземных частей линейных объектов инженерной инфраструктуры не может превышать размеров охранной зоны линейного объекта;

е) в иных случаях - не более 30 метров;

2) размеры прилегающих территорий для земельных участков:

а) не устанавливаются для земельных участков с разрешенным использованием: социальное обслуживание, здравоохранение, образование и просвещение, культурное развитие, спорт;

б) не более 5 м для земельных участков с разрешенным использованием: для передвижного жилья, индивидуального жилищного строительства, ведения личного подсобного хозяйства, ведения садоводства и огородничества;

в) в иных случаях - не более 30 метров;

3) размеры прилегающих территорий незастроенных земельных участков не могут превышать максимального значения, установленного для объектов, размещение которых допускается видом разрешенного использования земельного участка.

3. Границы прилегающих территорий отображаются на схеме санитарной очистки городского округа.

4. Подготовка схемы границ прилегающей территории осуществляется в соответствии с Законом Московской области от 30.12.2014 № 191/2014-ОЗ Администрацией Можайского городского округа Московской области.

5. Подготовка схемы границ прилегающей территории осуществляется в форме электронного документа. Схемы границ нескольких прилегающих территорий или всех прилегающих территорий на территории городского округа могут быть подготовлены в форме одного электронного документа.

6. Форма границ прилегающей территории, требования к ее подготовке устанавливаются Министерством благоустройства Московской области.

7. Установление и изменение границ прилегающей территории осуществляется путем утверждения Советом депутатов городского округа схемы границ прилегающих территорий.

8. Не допускается:

1) пересечение границ прилегающих территорий;

2) вовлечение прилегающих территорий в хозяйственную деятельность, осуществляемую на земельном участке, в здании, строении, сооружении, в отношении которых определена прилегающая территория (в том числе обустройство мест складирования, размещение инженерного оборудования, загрузочных площадок, автомобильных стоянок и парковок, экспозиция товаров, ограждение прилегающей территории):

3) в случае размещения объектов на основании разрешения на размещение на территории общего пользования, в отношении которой установлены границы прилегающей территории, указанные границы подлежат изменению;

4) включение в границы прилегающей территории:

элементов благоустройства частично;

объектов транспортной инфраструктуры, находящихся в федеральной, региональной, муниципальной собственности;

земельных участков объектов социального обслуживания и оказания социальной помощи населению, здравоохранения, образования, культуры, физической культуры и спорта;

зон с особыми условиями использования объектов инженерной инфраструктуры;

водных объектов.

9. Если расстояние между объектами, в отношении которых определяется прилегающая территория, меньше, чем совокупный размер прилегающей территории, установленный правилами благоустройства территории муниципального образования для соответствующих видов объектов, в отношении этих объектов устанавливается общая смежная граница прилегающих территорий. В таком случае в целях определения общей смежной границы прилегающих территорий размер прилегающей территории в отношении каждого из объектов устанавливается пропорционально максимальному размеру прилегающей территории, установленному правилами благоустройства территории муниципального образования для соответствующих видов объектов.».

1.15. Статью 72 «Контроль за исполнением настоящих Правил» Главы V «Организации и производство работ по уборке и содержанию территорий» Правил изложить в следующей редакции:

«Статья 72. Контроль за исполнением настоящих Правил

1. Контроль за исполнением настоящих Правил осуществляет центральный исполнительный орган государственной власти Московской области специальной компетенции, осуществляющий исполнительно-распорядительную деятельность на территории Московской области в сфере содержания территорий Московской области (за исключением контроля за проведением мероприятий по удалению с земельных участков борщевика Сосновского).

Оценка соблюдения юридическими лицами, индивидуальными предпринимателями, органами местного самоуправления муниципальных образований Московской области обязательных требований в сфере благоустройства на территории Московской области в части содержания объектов благоустройства осуществляется в соответствии с положением о муниципальном контроле в сфере благоустройства на территории Московской области в форме муниципального контроля в сфере благоустройства на территории Московской области, привлечения к административной ответственности в соответствии с Кодексом Российской Федерации об административных правонарушениях и Законом Московской области № 37/2016-ОЗ «Кодекс Московской области об административных правонарушениях».

2. Контроль за исполнением настоящих Правил в отношении объектов, относящихся к общему имуществу собственников помещений в многоквартирном доме, осуществляет центральный исполнительный орган государственной власти Московской области специальной компетенции, осуществляющий исполнительно-распорядительную деятельность на территории Московской области в сфере регионального государственного жилищного надзора (за исключением контроля за проведением мероприятий по удалению с земельных участков борщевика Сосновского).

3. Контроль за исполнением настоящих Правил в части обращения с отходами строительства, сноса зданий и сооружений, в том числе грунтами, осуществляет центральный исполнительный орган государственной власти Московской области специальной компетенции, осуществляющий исполнительно-распорядительную деятельность на территории Можайского городского округа Московской области в сфере охраны окружающей среды.

4. Контроль за исполнением настоящих Правил в части соблюдения правил выгула домашних животных и подпункта 19 пункта 1 статьи 73 настоящих Правил осуществляет центральный исполнительный орган государственной власти Московской области специальной компетенции, осуществляющий государственный надзор в области обращения с животными.»;

1.16. Подпункт 12 пункта 1 статьи 73 «Полномочия органов местного самоуправления Можайского городского округа Московской области» Главы V «Организации и производство работ по уборке и содержанию территорий» Правил изложить в следующей редакции:

«12) определяют специальные участки для вывоза уличного мусора, остатков растительности, листвы и снега;»;

1.17. Подпункт 19 пункта 1 статьи 73 «Полномочия органов местного самоуправления Можайского городского округа Московской области» Главы V «Организации и производство работ по уборке и содержанию территорий» Правил изложить в следующей редакции:

«19) «определяют места для выгула домашних животных;».

1.18. В подпункте 21 пункта 1 статьи 73 «Полномочия органов местного самоуправления Можайского городского округа Московской области» Главы V «Организации и производство работ по уборке и содержанию территорий» Правил слова «законами Московской области к полномочиям органов местного самоуправления в сфере благоустройства и озеленения территории;» исключить;

1.19. Подпункт 22 пункта 1 статьи 73 «Полномочия органов местного самоуправления Можайского городского округа Московской области» Главы V «Организации и производство работ по уборке и содержанию территорий» Правил изложить в следующей редакции:

«22) утверждают и доводят до юридических и физических лиц требования к архитектурно-художественному облику территорий Можайского городского округа Московской области путем размещения на публичных информационных ресурсах;».

1.20. Статью 73 «Полномочия органов местного самоуправления Можайского городского округа Московской области» Главы V «Организации и производство работ по уборке и содержанию территорий» Правил дополнить абзацем следующего содержания:

«В целях обеспечения свободного доступа информация о мероприятиях по благоустройству территорий подлежит размещению на публичных информационных ресурсах.»;

1.21. Приложение 2 "Типовые архитектурные решения нестационарных торговых объектов, размещаемых на территории Можайского городского округа" Правил изложить в следующей редакции:

«Приложение 2 к Правилам благоустройства территории Можайского городского округа Московской области «Требования к архитектурно-художественному облику в части требований к внешнему виду нестационарных строений, сооружений»

1. Общие положения

1.1. Требования к внешнему виду нестационарных строений, сооружений установлены в правилах благоустройства территории Можайского городского округа Московской области в соответствии с:

Федеральным законом от 06.10.2003 № 131-ФЗ «Об общих принципах организации местного самоуправления в Российской Федерации»;

Законом Московской области от 30.12.2014 № 191/2014-ОЗ «О регулировании дополнительных вопросов в сфере благоустройства в Московской области».

1.2. Требования к внешнему виду нестационарных строений, сооружений не распространяются на:

- отношения, связанные с размещением нестационарных торговых объектов на ярмарках;
- размещение нестационарных торговых объектов при проведении праздничных и иных массовых мероприятий, имеющих краткосрочный характер;
- объекты, требования к содержанию, сохранению и использованию которых установлены Федеральным законом от 25.06.2002 № 73-ФЗ «Об объектах культурного наследия (памятниках истории и культуры) народов Российской Федерации»;
- объекты обороны, обеспечения вооруженных сил и сопутствующей инфраструктуры, размещаемые (используемые) для обеспечения деятельности указанных объектов;
- объекты электросетевого хозяйства, линии электропередачи, линии и сооружения связи (в том числе антенно-мачтовые и линейно-кабельные), трубопроводы, автомобильные дороги;
- автомобильные дороги, искусственные дорожные сооружения, элементы обустройства автомобильных дорог, защитные устройства автомобильных дорог, в отношении которых осуществляется дорожная деятельность в соответствии с требованиями федерального закона от 08.11.2007 № 257-ФЗ «Об автомобильных дорогах и о дорожной деятельности в Российской Федерации и о внесении изменений в отдельные законодательные акты Российской Федерации»;
- общественные территории (общественные пространства), благоустраиваемые в соответствии с архитектурно-планировочными концепциями общественных территорий (общественных пространств);
- элементы благоустройства на территориях объектов капитального строительства, внешний вид которых подтвержден свидетельством о согласовании архитектурно-градостроительного облика объекта капитального строительства на территории Московской области;
- нестационарные строения, сооружения, информация о колористическом решении внешних поверхностей которых и используемых отделочных материалах указана в паспорте колористического решения фасадов зданий, строений, сооружений, ограждений.

1.3. Требования к внешнему виду нестационарных строений, сооружений в правилах благоустройства территории устанавливаются:

- *рекомендуемыми (не обязательными)*: для существующих нестационарных строений, сооружений, мест размещения нестационарных торговых объектов, в отношении которых не планируются изменения внешнего вида, не нарушены требования к содержанию и соблюдению чистоты внешних поверхностей;

- *обязательными*: при изменении внешнего вида и установки новых нестационарных строений, сооружений, иных объектов благоустройства и элементов благоустройства мест размещения нестационарных торговых объектов;

- оформлении паспортов колористических решений фасадов нестационарных строений, сооружений;

- включении новых мест размещения нестационарных торговых объектов в схемы размещения нестационарных торговых объектов на территории муниципальных образований, заключении договоров на право размещения нестационарных торговых объектов.

Нестационарные строения, сооружения, размещенные до утверждений требований к внешнему виду в правилах благоустройства территории муниципальных образований, подлежат демонтажу (сносу) после окончания срока, установленного договором на размещение нестационарного торгового объекта.

2. Основные требования

2.1. При проектировании, размещении (установке, изменении), сносе (демонтаже), восстановлении, ремонте, текущем ремонте, содержании нестационарных строений, сооружений подлежат соблюдению:

- Закон Московской области от 30.12.2014 № 191/2014-ОЗ «О регулировании дополнительных вопросов в сфере благоустройства в Московской области»;

- правила благоустройства территории Можайского городского округа;

- порядок размещения и эксплуатации нестационарных торговых объектов, установленный органами местного самоуправления муниципальных образований Московской области;

- распоряжение Министерства сельского хозяйства и продовольствия Московской области от 13.10.2020 № 20РВ-306 «О разработке и утверждении органами местного самоуправления муниципальных образований Московской области схем размещения нестационарных торговых объектов и Методических рекомендаций по размещению нестационарных торговых объектов на территории муниципального образования Московской области» (вместе с «Порядком разработки и утверждения органами местного самоуправления муниципальных образований Московской области схем размещения нестационарных торговых объектов»);

- Административный регламент предоставления муниципальной услуги «Согласование проектных решений по отделке фасадов (паспортов колористических решений фасадов) зданий, строений, сооружений, ограждений».

2.2. Благоустройство нестационарных строений, сооружений без приспособления для беспрепятственного доступа к ним и использования их инвалидами и другими маломобильными группами населения не допускается.

2.3. Перечень типов нестационарных строений, сооружений – временных сооружений (конструкций) нестационарных торговых объектов, размещаемых на местах размещения нестационарных объектов для осуществления торговой деятельности в соответствии с законодательством Российской Федерации, включает следующие типы:



киоск - нестационарное строение, сооружение, оснащённое торговым оборудованием, с замкнутым помещением без торгового зала (помещения для обслуживания покупателей) и помещений для хранения товаров, рассчитанное на одно рабочее место продавца, на площади которого хранится товарный запас;



павильон - нестационарное строение, сооружение, оснащенное торговым залом (помещением для обслуживания покупателей) и помещением (помещениями) для хранения товарного запаса, рассчитанное на одно или несколько рабочих мест;



палатка - нестационарное строение, сооружение, оснащенное прилавком, с внутренним пространством, не замкнутым со стороны прилавка, без торгового зала (помещения для обслуживания покупателей) и помещений для хранения товаров; рассчитана на одно или несколько рабочих мест продавцов и товарного запаса на один день торговли.

Рис. «Типы нестационарных строений, сооружений»



















киоск





павильон



















палатка













Табл. «Элементы благоустройства нестационарных торговых объектов»

| Виды нестационарных торговых объектов | Объекты благоустройства, элементы благоустройства нестационарных торговых объектов | | | Применяемые типы нестационарных строений, сооружений |
|---------------------------------------|--|---|--|--|
| | Перечень элементов благоустройства, объектов благоустройства места размещения нестационарного торгового объекта | | Применяемые типы нестационарных строений, сооружений | |
| | Обязательные (основные) | Допустимые (второстепенные) | | |
| 1. Павильон | нестационарное строение, сооружение пешеходная коммуникация до входа площадка с твердым (усовершенствованным) покрытием информационно-декоративная вывеска, информационная доска урна освещение в | водные устройства праздничное оформление МАФ выносное холодильное оборудование, торговый автомат (вендинговый автомат) общественный туалет нестационарного типа | павильон | |













| | | | |
|------------------------|---|---|--|
| | <p>вечерне-ночное время суток источниками света системы наружного освещения</p> <p> элементы,</p> <p>обеспечивающие доступность, в том числе для МГН</p> <p> мобильное озеленение (при «глухих» фасадах протяженностью более 5,0 м, располагаемых вдоль тротуаров)</p> | | |
| <p>2. Киоск</p> | <p> нестационарное строение, сооружение</p> <p> пешеходная коммуникация до входа (прилавка)</p> <p> площадка с твердым (усовершенствованным) покрытием или деревянный настил</p> <p> информационно-декоративная вывеска, информационная доска</p> <p> урна</p> <p> освещение в вечерне-ночное время суток источниками света системы наружного освещения</p> <p> элементы,</p> <p>обеспечивающие доступность, в том числе для МГН</p> <p></p> | <p> водные устройства</p> <p> праздничное оформление</p> <p> МАФ</p> <p> выносное холодильное оборудование, торговый автомат (вендинговый автомат)</p> <p> общественный туалет нестационарного типа</p> | <p> КИОСК</p> |















| | | | | |
|----|---|--|--|---|
| | | мобильное озеленение (при «глухих» фасадах протяженностью более 5,0 м, располагаемых вдоль тротуаров) | | |
| 3. | Торговая палатка |  нестационарное строение, сооружение  пешеходная коммуникация до входа (прилавка)  площадка с твердым (усовершенствованным) покрытием или деревянный настил  информационно-декоративная вывеска, информационная доска  урна  освещение в вечерне-ночное время суток источниками света системы наружного освещения  элементы, обеспечивающие доступность, в том числе для МГН |  праздничное оформление |  палатка |
| 4. | Торговая галерея выполненный в едином архитектурном решении нестационарный торговый объект, состоящий из совокупности, но не более пяти (в одном ряду) специализированных павильонов или киосков, симметрично |  группа нестационарных строений, сооружений  крыша (кровля)  пешеходная коммуникация до входа (прилавка)  площадка с |  водные устройства  праздничное оформление  МАФ  выносное холодильное |  павильон  киоск |















| | | | |
|---|--|---|--|
| <p>расположенных напротив друг друга, обеспечивающих беспрепятственный проход для покупателей, объединенных под единой временной светопрозрачной кровлей, не несущей теплоизоляционную функцию</p> | <p>твердым (усовершенствованным) покрытием или деревянный настил</p> <p> информационно-декоративная вывеска, информационная доска</p> <p> урны</p> <p> освещение в вечерне-ночное время суток источниками света системы наружного освещения</p> <p> элементы, обеспечивающие доступность, в том числе для МГН</p> <p> мобильное озеленение (при «глухих» фасадах протяженностью более 5,0 м, располагаемых вдоль тротуаров)</p> | <p>торговый автомат (вендинговый автомат)</p> <p> оборудованная площадка сезонного (летнего) кафе</p> <p> общественный туалет нестационарного типа</p> | |
| <p>5. Пункт быстрого питания павильон или киоск, специализирующийся на продаже изделий из полуфабрикатов высокой степени готовности в потребительской упаковке, обеспечивающей термическую обработку пищевого продукта</p> | <p> группа нестационарных строений, сооружений</p> <p> пешеходная коммуникация до входа (прилавка)</p> <p> площадка с твердым (усовершенствованным) покрытием или деревянный настил</p> <p> информационно-декоративная вывеска, информационная доска</p> | <p> водные устройства</p> <p> праздничное оформление</p> <p> МАФ</p> <p> выносное холодильное оборудование, торговый автомат (вендинговый автомат)</p> <p> оборудованная площадка сезонного (летнего) кафе</p> | <p> КИОСК</p> <p> ПАВИЛЬОН</p> |















| | | | | |
|----|---|---|---|---|
| | |  урна  освещение в вечерне-ночное время суток источниками света системы наружного освещения  элементы, обеспечивающие доступность, в том числе для МГН |  общественный туалет нестационарного типа | |
| 6. | Мобильный пункт быстрого питания передвижное сооружение (автокафе), специализирующееся на продаже изделий из полуфабрикатов высокой степени готовности в потребительской упаковке, обеспечивающей термическую обработку пищевого продукта |  площадка с твердым (усовершенствованным) покрытием или деревянный настил  пешеходная коммуникация до входа (прилавка)  информационно-декоративная вывеска, информационная доска  урна  освещение в вечерне-ночное время суток источниками света системы наружного освещения  элементы, обеспечивающие доступность, в том числе для МГН |  праздничное оформление | - |
| 7. | Выносное холодильное оборудование холодильник для хранения и реализации прохладительных напитков и мороженого |  площадка с твердым (усовершенствованным) покрытием или деревянный настил  пешеходная |  праздничное оформление  пешеходная коммуникация до входа (прилавка) | - |

| | | | | |
|----|--|---|---|--|
| | | <p>коммуникация до входа (прилавка)</p> <p> урна</p> <p> освещение в вечерне-ночное время суток источниками света системы наружного освещения</p> <p> элементы, обеспечивающие доступность, в том числе для МГН</p> | | |
| 8. | <p>Торговый автомат (вендинговый автомат) временное техническое устройство, сооружение или конструкция, осуществляющее продажу штучного товара, оплата и выдача которого осуществляется с помощью технических приспособлений, не требующих непосредственного участия продавца</p> | <p> площадка с твердым (усовершенствованным) покрытием или деревянный настил</p> <p> пешеходная коммуникация до входа (прилавка)</p> <p> урна</p> <p> освещение в вечерне-ночное время суток источниками света системы наружного освещения</p> <p> элементы, обеспечивающие доступность, в том числе для МГН</p> | <p> праздничное оформление</p> | - |
| 9. | <p>Бахчевой развал нестационарный торговый объект, представляющий собой специально оборудованную временную конструкцию в виде обособленной открытой площадки или установленной торговой палатки, предназначенный для</p> | <p> нестационарное строение, сооружение</p> <p> пешеходная коммуникация до входа (прилавка)</p> <p> площадка с твердым (усовершенствованным) покрытием</p> | <p> место экспонирования</p> <p> праздничное оформление</p> | <p> палатка</p> |

| | | | | |
|-----|---|---|--|---|
| | продажи сезонных бахчевых культур | <p>или деревянный настил</p> <p> информационно-декоративная вывеска,  информационная доска</p> <p>урна</p> <p> освещение в вечерне-ночное время суток источниками света системы наружного освещения</p> <p> элементы, обеспечивающие доступность, в том числе для МГН</p> | | |
| 10. | Передвижное сооружение изотермические емкости и цистерны, прочие передвижные объекты | <p> площадка с твердым (усовершенствованным) покрытием или деревянный настил</p> <p> пешеходная коммуникация до входа (прилавка)</p> <p> урна</p> <p> освещение в вечерне-ночное время суток источниками света системы наружного освещения</p> <p> элементы, обеспечивающие доступность, в том числе для МГН</p> |  праздничное оформление | - |
| 11 | Объект мобильной торговли нестационарный торговый объект, | <p> площадка с твердым (усовершенствованным) покрытием</p> |  праздничное оформление | - |

| | | | |
|--|---|---|--|
| | <p>представляющий специализированный автомагазин, автолавку или иное специально оборудованное для осуществления розничной торговли транспортное средство</p> <p> пешеходная коммуникация до входа (прилавка)</p> <p> урна</p> <p> освещение в вечерне-ночное время суток источниками света системы наружного освещения</p> <p> элементы, обеспечивающие доступность, в том числе для МГН</p> | | |
| <p>12. Специализированный нестационарный торговый объект для организации реализации продукции сельскохозяйственных товаропроизводителей (специализированный нестационарный торговый объект) - выполненный в едином архитектурном решении нестационарный торговый объект, состоящий из соединенных между собой нестационарных торговых объектов, находящихся под общим управлением, общей площадью не более 150 кв. м, в которых не менее восьмидесяти процентов торговых мест от их общего количества, предназначено для осуществления продажи товаров сельскохозяйственными товаропроизводителями, в том числе осуществляющими деятельность на территории Московской</p> | <p> нестационарное строение, сооружение</p> <p> пешеходная коммуникация до входа</p> <p> площадка с твердым (усовершенствованным) покрытием</p> <p> информационно-декоративная вывеска, информационная доска</p> <p> урна</p> <p> освещение в вечерне-ночное время суток источниками света системы наружного освещения</p> <p> элементы, обеспечивающие доступность, в том числе для МГН</p> | <p> водные устройства</p> <p> праздничное оформление</p> <p> МАФ</p> <p> общественный туалет нестационарного типа</p> | <p> павильон</p> |

| | | | |
|---|--|---|---|
| |  мобильное озеленение (при «глухих» фасадах протяженностью более 5,0 м, располагаемых вдоль тротуаров) | | |
| <p>13. Ёлочный базар</p> <p>нестационарный торговый объект, представляющий собой специально оборудованную временную конструкцию в виде обособленной открытой площадки для новогодней (рождественской) продажи натуральных хвойных деревьев и веток хвойных деревьев</p> |  нестационарное строение, сооружение  экспозиционная площадка  пешеходная коммуникация до входа  площадка с твердым (усовершенствованным) покрытием  информационно-декоративная вывеска, информационная доска  урна  освещение в вечерне-ночное время суток источниками света системы наружного освещения  элементы, обеспечивающие доступность, в том числе для МГН  праздничное оформление  ограждение |  МАФ  общественный туалет нестационарного типа |  палатка |

| | | | |
|---|--|---|--|
| <p>14. Объект реализации сельскохозяйственных и декоративных кустов и растений нестационарный торговый объект, представляющий собой киоск или павильон со специально оборудованной временной конструкцией в виде обособленной огороженной открытой площадки (экспозиционной и/или декоративной), предназначенный для реализации сельскохозяйственных и декоративных деревьев, кустов и растений и сопутствующих товаров</p> | <p> нестационарное строение, сооружение</p> <p> пешеходная коммуникация до входа и по экспозиционной площадке</p> <p> экспозиционная площадка и (или) декоративная площадка</p> <p> площадка с твердым (усовершенствованным) покрытием</p> <p> информационно-декоративная вывеска, информационная доска</p> <p> урна</p> <p> освещение в вечерне-ночное время суток источниками света системы наружного освещения</p> <p> элементы, обеспечивающие доступность, в том числе для МГН</p> <p> мобильное озеленение (при «глухих» фасадах протяженностью более 5,0 м, располагаемых вдоль тротуаров), вдоль ограждения</p> <p> ограждение</p> | <p> водные устройства</p> <p> праздничное оформление</p> <p> МАФ</p> <p> общественный туалет нестационарного типа</p> | <p> павильон,</p> <p> КИОСК</p> <p> КИОСК</p> |
|---|--|---|--|

| | | | | |
|--|--|--|--|--|
| | | | | |
|--|--|--|--|--|

Установка видов нестационарных торговых объектов не представленных в таблице "Элементы благоустройства нестационарных торговых объектов" не предусмотрена на территории Можайского городского округа.

2.4. Элементы благоустройства нестационарного строения, сооружения, которые должны быть расположены в пешеходной доступности от нестационарного строения, сооружения:

- контейнерная площадка на расстоянии не более 800 м;

- не менее чем одно место для стоянки инвалидов на расстоянии не более 100 м в случае, если место размещения нестационарного торгового объекта расположено за пределами территорий ведения гражданами садоводства или огородничества для собственных нужд, индивидуальной застройки, блокированной застройки, жилых районов (кварталов), общественных территорий, территорий объектов придорожного (дорожного) сервиса, объектов общественного назначения.

2.5. Не допускается размещение нестационарных строений, сооружений:

- на дорожном полотне (дорожном покрытии);

- на разделительных полосах и обочинах улиц, дорог и проездов;

- на пешеходной части пешеходных коммуникаций, велокоммуникациях, в пределах треугольников видимости,

- на газонах, травяных и мягких покрытиях (без устройства специального настила);

- на отстойно-разворотных площадках, посадочных площадках остановочных пунктов, детских игровых площадках, контейнерных площадках;

- в охранных зонах трубопроводов (газопроводов, нефтепроводов и нефтепродуктопроводов, аммиакопроводов), объектов электросетевого хозяйства, объектов централизованной системы горячего водоснабжения, холодного водоснабжения, водоотведения;

- на люках смотровых колодцев, дождеприемниках ливнесточных колодцев, дренажных траншеях, иных элементах отведения и очистки поверхностных стоков;

- на расстояниях менее 5 м от стволов деревьев, менее 1,5 м от внешних границ крон кустарников, менее 20 м от окон жилых помещений, менее 2,2 м от нижних площадок входных групп входы для посетителей в здания, строения, сооружения общественного и жилого назначения, менее 4 м от опор освещения и отдельно стоящих рекламных конструкций;

- на стоянках автомобилей и других мототранспортных средств, парковках;

- на площадках для выгула животных, дрессировки собак;

- на дворовых территориях;

- на расстоянии менее 25 м от входов на территорию и непосредственно вдоль ограждения территории объектов социальной инфраструктуры.

Ограничение видимости дорожных знаков и светофоров при благоустройстве некапитальных строений, сооружений не допускается.

2.6. Внешний вид нестационарных строений, сооружений подлежит согласованию с уполномоченным органом местного самоуправления в порядке, установленном административным регламентом предоставления муниципальной услуги «Согласование проектных решений по отделке фасадов (паспортов колористических решений фасадов) зданий, строений, сооружений, ограждений»:



- общественные территории, «вылетные» магистрали, иные территории общего пользования;



- водные объекты общего пользования, находящиеся в государственной или муниципальной собственности, являющиеся общедоступными водными объектами: реки, каналы, озера, водохранилища, а также пруды и обводненные карьеры на общественных территориях;



- территории объектов культурного наследия с исторически связанными с ними территориями;



- территории объектов социальной инфраструктуры (объектов образования, здравоохранения, социальной защиты, культуры, физкультуры и спорта);



- территории объектов религиозного использования;



- территории объектов, предназначенных для размещения государственных органов, государственного пенсионного фонда, органов местного самоуправления, судов, организаций, непосредственно обеспечивающих их деятельность или оказывающих государственные и (или) муниципальные услуги;



- территории въездных групп, мемориальных комплексов, скульптурно-архитектурных композиций, монументально-декоративных композиций

собственниками (правообладателями) земельных участков, на которых планируется нанесение изображений на нестационарные строения, сооружения.

Согласование внешнего вида нестационарных строений, сооружений, размещаемых на основании договоров на право размещения нестационарного торгового объекта в соответствии со схемой размещения нестационарного торгового объекта на территории муниципального образования, не требуется.

Внешний вид элементов благоустройства, объектов благоустройства мест размещения нестационарных торговых объектов, в том числе нестационарных строений, сооружений, размещаемых на основании договоров на право размещения нестационарного торгового объекта на территории муниципального образования, должен соответствовать требованиям к внешнему виду, установленным правилами благоустройства территории Можайского городского округа Московской области.

2.7. В целях обеспечения привлекательности архитектурно-художественного облика территорий муниципальных образований при изменении внешнего вида внешних поверхностей нестационарных строений, сооружений не допускаются:

для архитектурно-строительных изделий, архитектурного декора окрашивание без снятия старых красочных слоев, без восполнения дефектов элементов названных изделий и декора;

при облицовке (отделке) внешних поверхностей:

силикатный кирпич и бетонные блоки без финишной отделки, имитации дикого, колотого камня из бетона и цемента;

пластиковый сайдинг, полиуретановый декор, арматура, крупные фракции штукатурки «фактурная «шуба» и «короед»;

профнастил не поэлементной сборки с высотой профиля более 20 мм, нащельники на стыках панелей;

для скатной кровли, козырьков, навесов профнастил с высотой профиля более 20 мм, мягкая черепица, ондулин, шифер, металлочерепица, керамическая и песчано-цементная черепица, сланцевая кровля, сотовый или профилированный поликарбонат;

для подшивки кровли поливинилхлоридные софитные панели, сайдинг, фанера, вагонка;

белые пластиковые откосы, окна, двери, витрины и витражи;

тонировка пленкой и фотопечать с непрозрачностью более 50%;

стилизации под сельскую архитектуру (ранчо, фермы, хуторы, мазанки), средневековые замки и крепости.

Оформление паспортов колористических решений фасадов нестационарных строений, сооружений при несоблюдении требований, обеспечивающих привлекательность архитектурно-художественного облика муниципальных образований, не допускается.

Изменение внешнего вида нестационарных строений, сооружений, установленных на основании договоров на право размещения нестационарного торгового объекта в соответствии со схемой размещения нестационарного торгового объекта на территории муниципального образования, не допускается.

2.8. При содержании и иных работах на внешних поверхностях нестационарных строений, сооружений не допускаются:

эксплуатационные деформации внешних поверхностей:

растрескивания (канелюры), осыпания, трещины, плесень и грибок, пятна выгорания цветового пигмента, коробления, отслаивания, коррозия, высолы, потеки, пятна ржавчины, пузыри, свищи, обрушения, провалы, крошения, пучения, расслаивания, дыры, пробоины, заплаты, вмятины, выпадение облицовки и креплений, иные визуально воспринимаемые разрушения облицовки, фактурного и красочного (штукатурного) слоев;

разрушение архитектурно-строительных изделий, архитектурного декора: деструкции гипсового материала, обнажения крепежных элементов, утраты материала и (или) лакокрасочного слоя, потеря пластики декора из-за многослойных окрашиваний и (или) окрашиваний без восполнения дефектов элементов названных изделий и декора;

загрязнения, сорная растительность;

короба, кожухи, провода, розетки на остеклении, на архитектурно-строительных изделиях и архитектурном декоре, не закрепленные, не соответствующие цвету фасада;

рекламные конструкции: самовольно размещенные, эксплуатируемые после окончания срока договора на установку, эксплуатируемые после аннулирования ранее выданного разрешения, эксплуатируемые с нарушением требований к установке и эксплуатации;

средства информации: самовольно размещенные, эксплуатируемые после окончания срока согласования размещения информации, эксплуатируемые с нарушением дизайн-проекта, в соответствии с которым получено согласование размещения информации; сезонные (летние) кафе вдоль внешней поверхности строения, сооружения: самовольно размещенные, эксплуатируемые с нарушением требований к эксплуатации;

самовольно установленные цветочные ящики с внешней стороны окон;

объекты, установленные на внешних поверхностях строений, сооружений, ставящие под угрозу обеспечение безопасности в случае их падения;

вандальные изображения;

нарушение внешнего вида, установленного паспортом колористического решения фасадов некапитальных строений, сооружений;

размещение наружных блоков кондиционеров и антенн на архитектурных деталях, элементах декора, а также их крепление, ведущее к повреждению архитектурных поверхностей;

отсутствие визуальных средств информации, специализированных элементов, размещаемых на внешних поверхностях нестационарных строений, сооружений для обеспечения беспрепятственного доступа маломобильных групп населения.

2.9. Нестационарные строения, сооружения подлежат демонтажу (сносу) в случаях:

- не соответствия типу нестационарного строения, сооружения, установленному в договоре на право размещения нестационарного торгового объекта;

- недоступности (ограничения) для использования по назначению (обслуживания, проведения денежных расчетов при продаже товаров, демонстрации товаров) всеми категориями населения, в том числе ограничения (не приспособления) для беспрепятственного доступа к нестационарным строениям, сооружениям и использования их инвалидами и другими маломобильными группами населения;

- не соответствия параметрам, установленным договором на право размещения нестационарного торгового объекта или паспортом колористического решения фасадов некапитальных строений, сооружений.

Выявление нарушений, демонтаж (снос) самовольных (незаконно размещенных) строений, сооружений на земельных участках, находящихся в муниципальной собственности, землях, государственная собственность на которые не разграничена, а также нестационарных строений, сооружений, подлежащих демонтажу (сносу), осуществляются в соответствии с порядком, установленным органами местного самоуправления.

Для обеспечения формирования архитектурно-художественного облика муниципального образования требования к внешнему виду размещаемых (устанавливаемых, изменяемых) нестационарных строений, сооружений в правилах благоустройства территории муниципальных образований должны быть дифференцированы по типам застройки:



историческая застройка (район, микрорайон, квартал с застройкой преимущественно до середины XX века);



рядовая преимущественно малоэтажная застройка эволюционного характера (территории ведения гражданами садоводства или огородничества для собственных нужд, индивидуальной застройки, многоквартирных домов (до 4 этажей – малоэтажных));



рядовая малоэтажная застройка единовременного характера (территории индивидуальной застройки, блокированных домов)



рядовая преимущественно среднеэтажная застройка эволюционного характера (район, микрорайон, квартал с застройкой преимущественно многоквартирными домами (до 8 этажей – среднеэтажными));



рядовая преимущественно многоэтажная застройка эволюционного характера (район, микрорайон, квартал с застройкой преимущественно многоквартирными домами (более 8 этажей – многоэтажными));



рядовая застройка иных элементов планировочной структуры, иных территорий.

Не допускается при планировании, проектировании, размещении (установке, изменении) располагать смежно (на расстоянии менее 500 м друг от друга) нестационарные строения, сооружения, внешний вид которых отнесен к разным типам застройки (с различными стилистическими и объемно-пространственными решениями).

3. Требования к внешнему виду нестационарных строений, сооружений

3.1. Требования к внешнему виду утверждены в правилах благоустройства территории муниципальных образований Московской области для каждого наименования нестационарного торгового объекта, разрешенного к размещению на территории муниципального образования в текстовом и графическом виде.

3.2. Внешний вид нестационарных строений, сооружений до утверждения в правилах благоустройства территории муниципальных образований Московской области подлежит рассмотрению рабочей группой для рассмотрения материалов и подготовки заключений по эскизным предпроектным документациям, концепциям и проектам благоустройства общественных территорий Московской области, необходимых для реализации государственных программ Московской области (Экспертным советом), за исключением случаев применения внешнего вида, установленного настоящим стандартом.



КИОСК:

без торгового зала (без доступа покупателей в строение);

с одним входом для продавца: ширина дверного проема в свету 0,9-1,2 м;

без поднятой входной площадки, лестницы, пандуса (вход непосредственно с твердого покрытия площадки киоска);

с оконным (витринным) проемом для реализации товара;

с одним помещением, рассчитанным на одно рабочее место продавца и хранение товарного запаса;

хранение товарного запаса:

выделенная, организованная зона, визуально скрытая от проема для реализации товара (личные вещи продавцов, тару, иную упаковку, мусор, урны размещать в зоне видимости покупателей через оконные или витринные проемы, а также около киоска не допускается);

типы киосков в зависимости от площади помещения: малый - площадь помещения 2,0 - 9,0 кв. м; большой - площадь помещения 9,0 - 30,0 кв. м; минимальная высота помещения - не менее 2,7 м;

максимальная высота киоска от уровня земли - 4,0 м;

инженерно-техническое обеспечение:

подключение к энергосети (внешнее и внутреннее освещение, отопление, торговое оборудование);

водоотведение ливневых стоков;

кондиционирование;

водоснабжение привозной водой, отопление электрическое;

демонстрация товара на улице не допускается (могут быть размещены выносное холодильное оборудование и (или) торговый автомат (вендинговый автомат), в этом случае их размер должен быть добавлен в размер места размещения нестационарного торгового объекта).

Рис. «Варианты внешнего вида модулей киоска в зависимости от типов застройки»



ВИД 1

вариант принципиальных схем фасадных решений модуля (киоск):

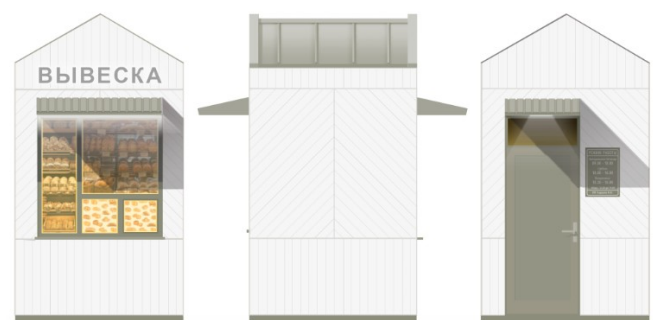

главный фасад

торцевые фасады

фасад со служебным входом

вариант принципиальной схемы компоновки модулей (киоск) в комплекс (большой киоск):



вариант колористики 1 вариант колористики 2

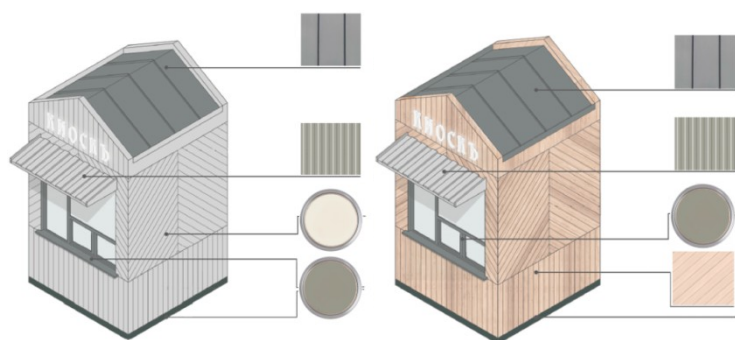

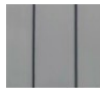

RAL7037
(матовая)

цинк-титановая
или
алюминиевая
фальцевая кровля
(клик-фальц),
окраска
в заводских
условиях



RAL7037
(матовая)

стальной
профлист ОПВ-
24, порошковая
окраска
в заводских
условиях



планки,
лиственница с
покрытием
в масле OSMO
№ 702
(крепление стык
в стык, без
видимых
креплений)



RAL7047
(матовая)

металлические
ламели (крепление
стык в стык, без
нащельников
и видимых
крепежей),
ширина ламели
0,1-0,15 м, окраска
в заводских
условиях



RAL9023

алюминиевый
профиль, окраска
в заводских
условиях

ВИД 2

вариант принципиальных схем фасадных решений модуля (киоск):



главный фасад торцевые фасады фасад со служебным входом

вариант принципиальной схемы компоновки модулей (киоск) в комплекс (большой киоск):



вариант колористики 1 вариант колористики 2



| | | | | |
|--|--|---|---|---|
| RAL7037 | RAL7037 RAL7047 | RAL7047 (вариант 1) | RAL7037 RAL7023 (вариант 2) | RAL7037 |
| цинк-титановая или алюминиевая фальцевая кровля (клик- фальц) | стальной профлист ОПВ- 24, порошковая окраска в заводских условиях (матовая) | металлические ламели (крепление стык в стык, без нащельников и видимых крепежей), ширина ламели 0,1-0,15 м, окраска в заводских условиях (матовая) | металлический лист (крепление стык в стык, без нащельников и видимых крепежей), ширина ламели 0,1-0,15 м, окраска в заводских условиях (матовая) | алюминиевый профиль, окраска в заводских условиях |

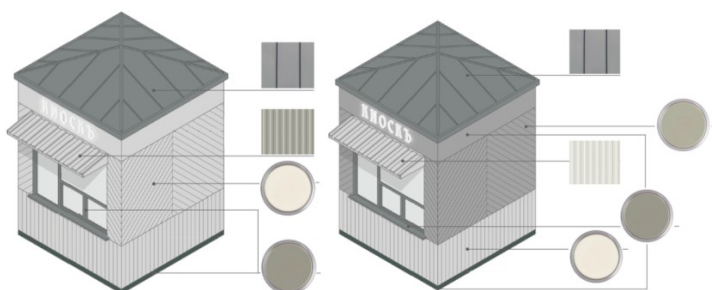

ВИД 3





вариант принципиальных схем фасадных решений модуля (киоск):



вариант принципиальной схемы компоновки модулей (киоск) в комплекс (большой киоск):



вариант колористики 1 вариант колористики 2

| | | | | |
|--|--|---|---|---|
|  |  |  |  |  |
| RAL7037 | RAL7047 | (вариант 2) | (вариант 1) | RAL7037 |
| цинк-титановая или алюминиевая фальцевая кровля (клик-фальц), окраска в заводских условиях | цинк-титановая или алюминиевая фальцевая кровля (клик-фальц), окраска в заводских условиях | фиброцементные панели текстурированные (аналог EQUITONE (linea) LT20) | фиброцементные панели текстурированные (аналог EQUITONE (linea) LT90) | алюминиевый профиль, окраска в заводских условиях |

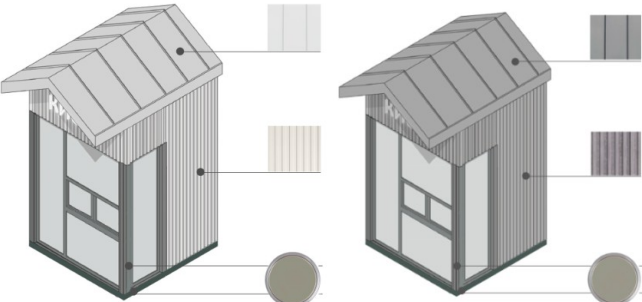

ВИД 4

вариант принципиальных схем фасадных решений модуля (киоск):

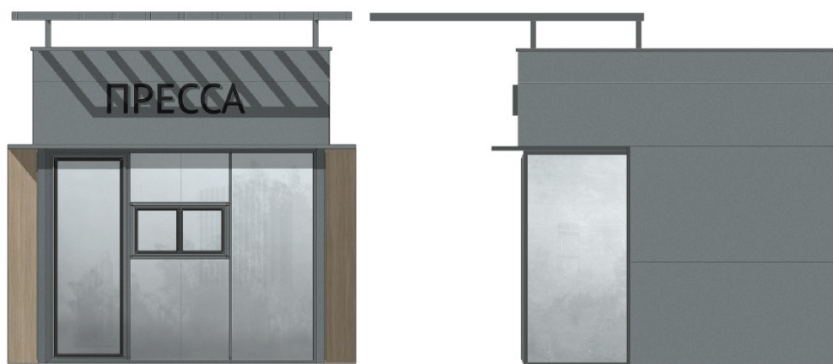

главный фасад

торцевые фасады

вариант принципиальной схемы компоновки модулей (киоск) в комплекс (большой киоск):



вариант колористики 1 вариант колористики 2



(вариант 1)
RAL7012

Панели из
алюминиевого
композитного
материала



(вариант 2)
RAL7044

Панели из
алюминиевого
композитного
материала



Козырек «orientalcane»
панели из алюминиевого
композитного материала



RAL7012

алюминиевый
профиль



ВИД 5

принципиальная схема фасадных решений:



RAL1015 (бежевый)
Панели из алюминиевого
композитного материала



RAL9003 (белый)
Пилястры–
полиуретановые
накладки



RAL1015 (бежевый)
Фронтон из алюминиевого
композитного материала

Рис. «Основные параметры места размещения нестационарного торгового объекта для киосков»
схемы места размещения нестационарного торгового объекта при островном размещении киоска с тупиковым подходом:

Рис. «Допустимые варианты габаритов элементов модулей киоска при планировании установки»



ВИД 1

схема основных размеров и пропорций витрины для киосков:



схема допустимого увеличения площади остекления:



схема допустимого увеличения простенков:

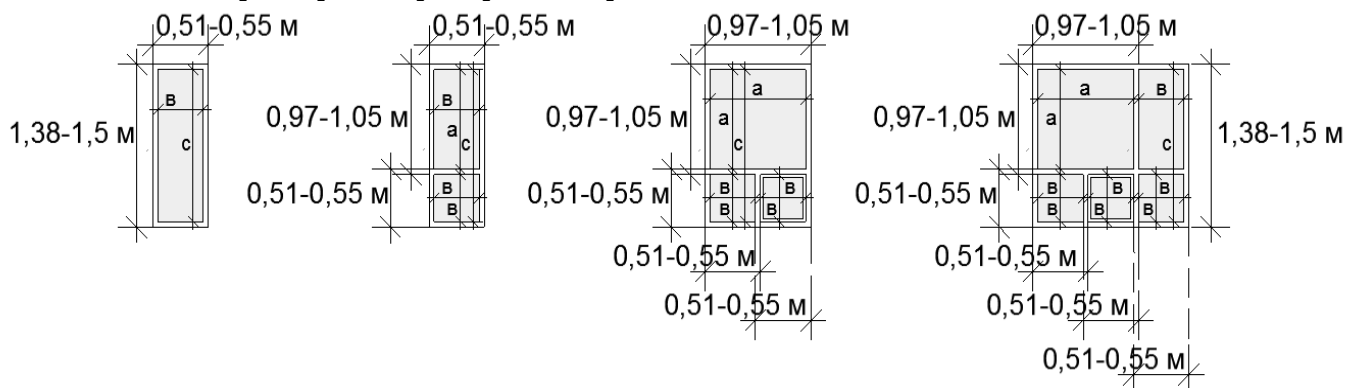

схема с максимальными размерами:

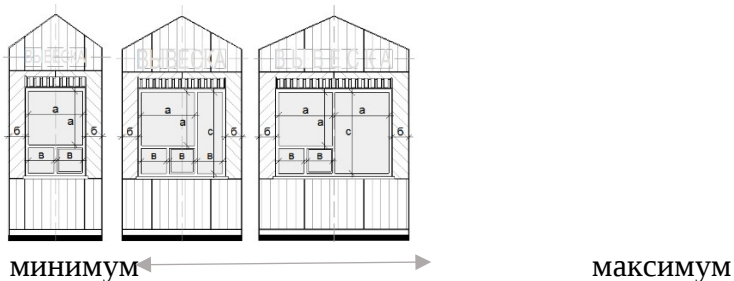

ВИД 2

схема основных размеров и пропорций витрины для киосков:

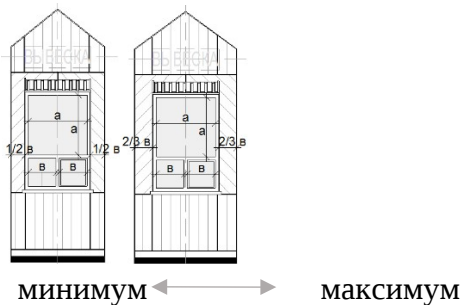
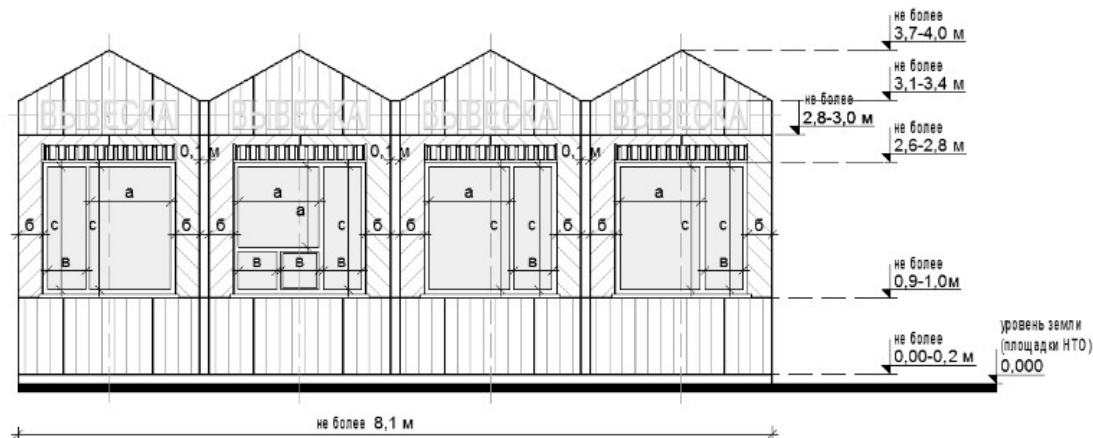

схема допустимого увеличения площади остекления:



схема допустимого увеличения простенков:

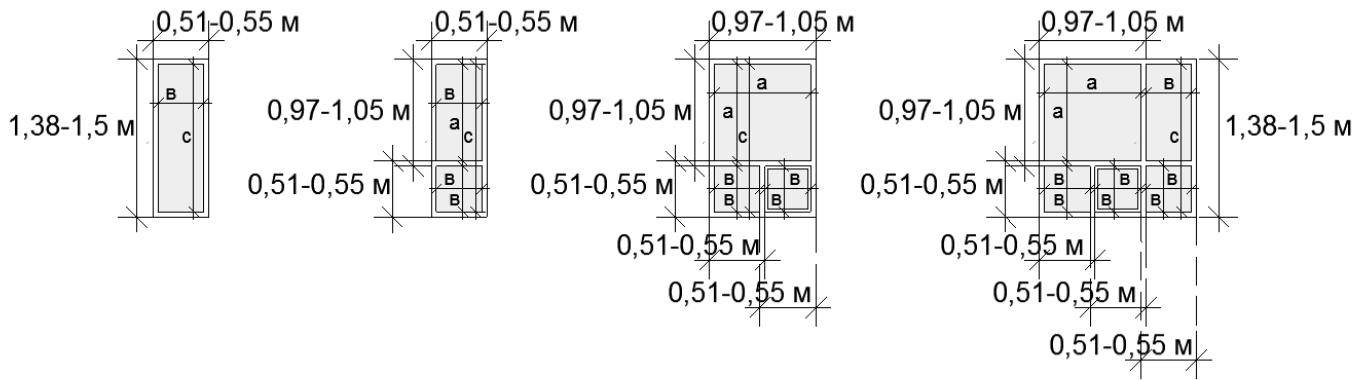

схема с максимальными размерами:

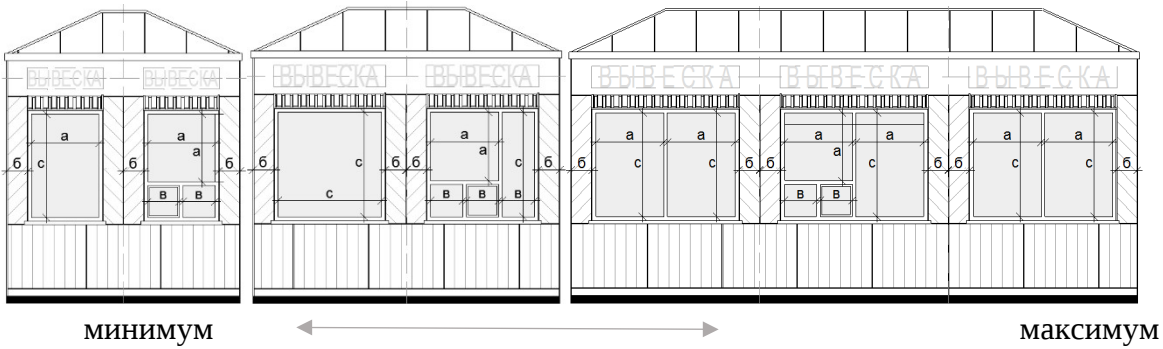

ВИД 3

схема основных размеров и пропорций витрины для киосков:

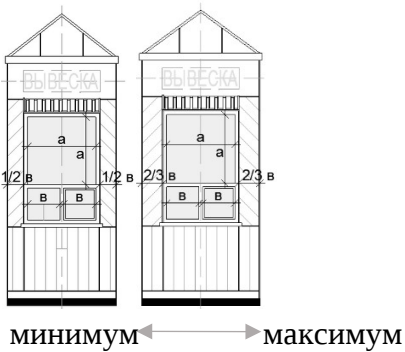
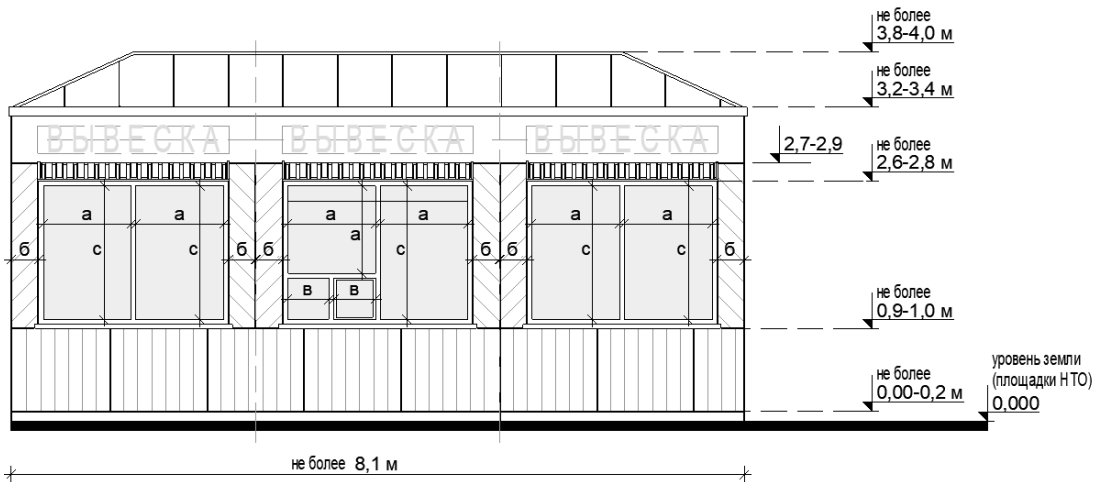

схема допустимого увеличения площади остекления:



минимум

максимум

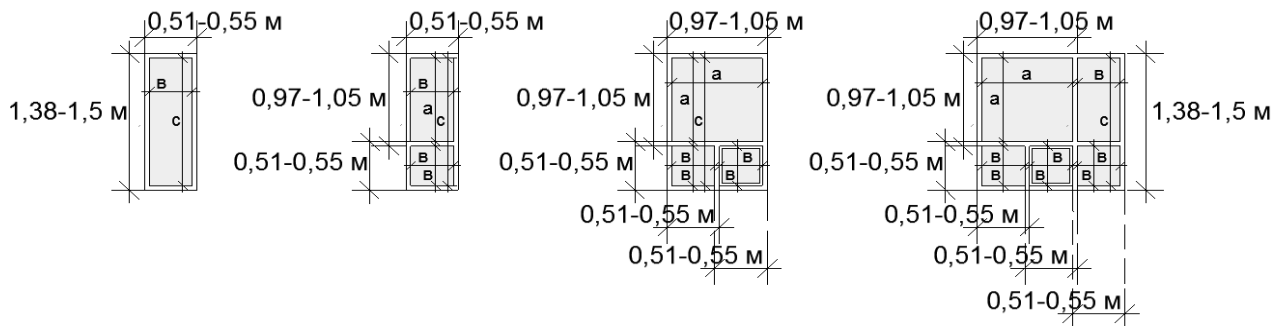
схема допустимого увеличения простенков:



минимум

максимум

схема с максимальными размерами:

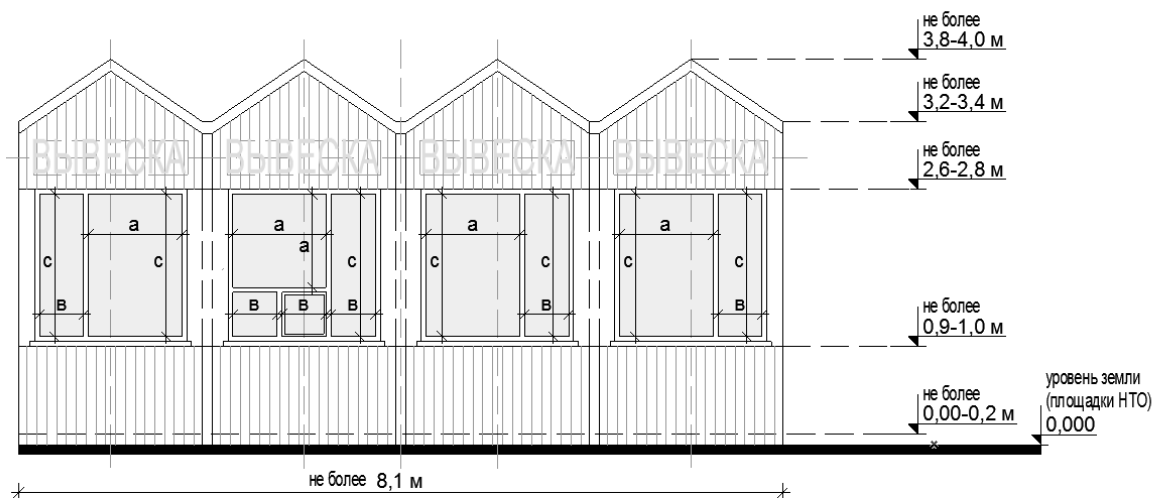

ВИД 4

схемы основных размеров и пропорций витрины для киосков:



схема допустимого изменения остекления:



примеры габаритов киоска:

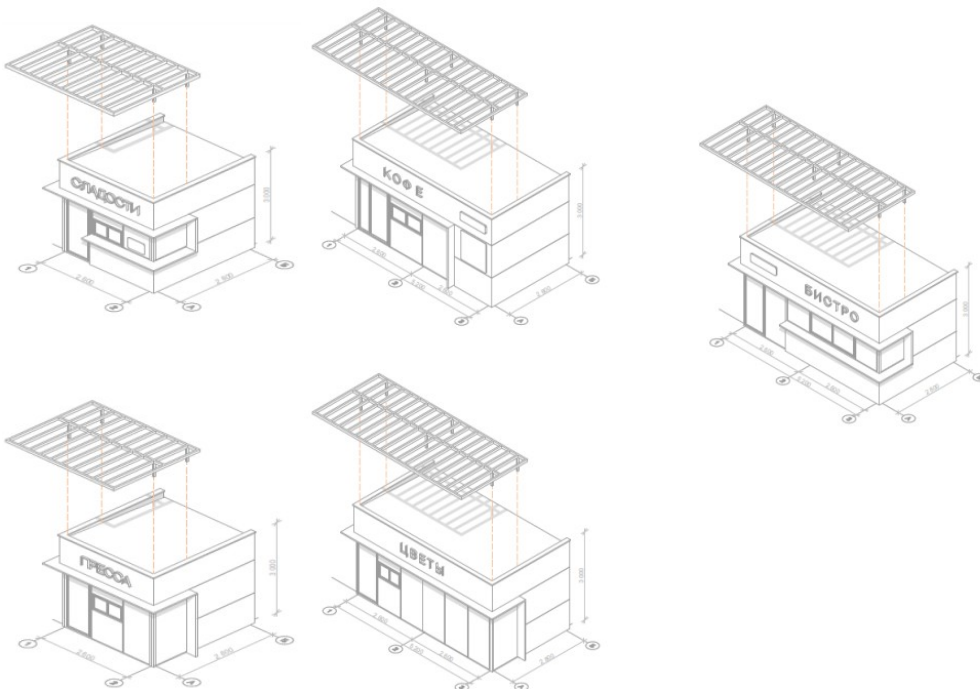
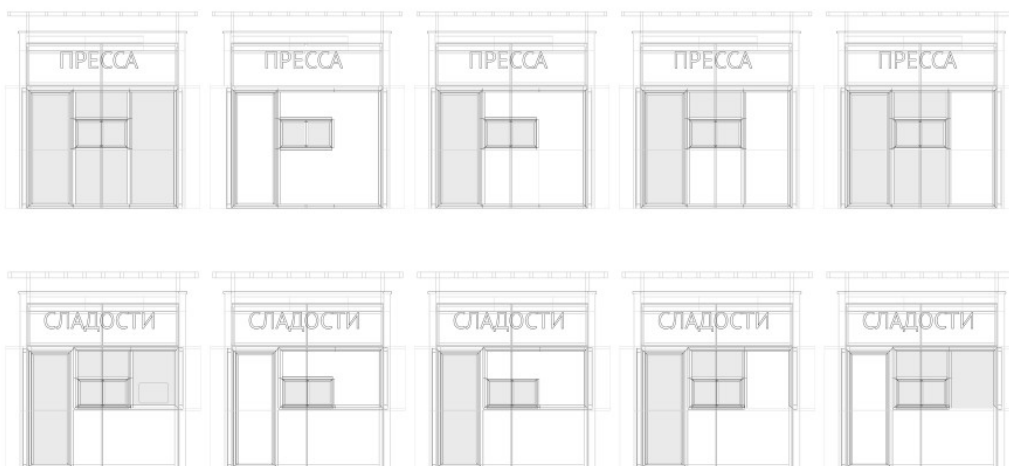

ВИД 5

примеры габаритов киоска:



Рис. «Основные параметры места размещения нестационарного торгового объекта для киосков»
схемы места размещения нестационарного торгового объекта при островном размещении киоска с тупиковым подходом:

при ширине тротуара до 2,0 м: при ширине тротуара 2,0 м и более:

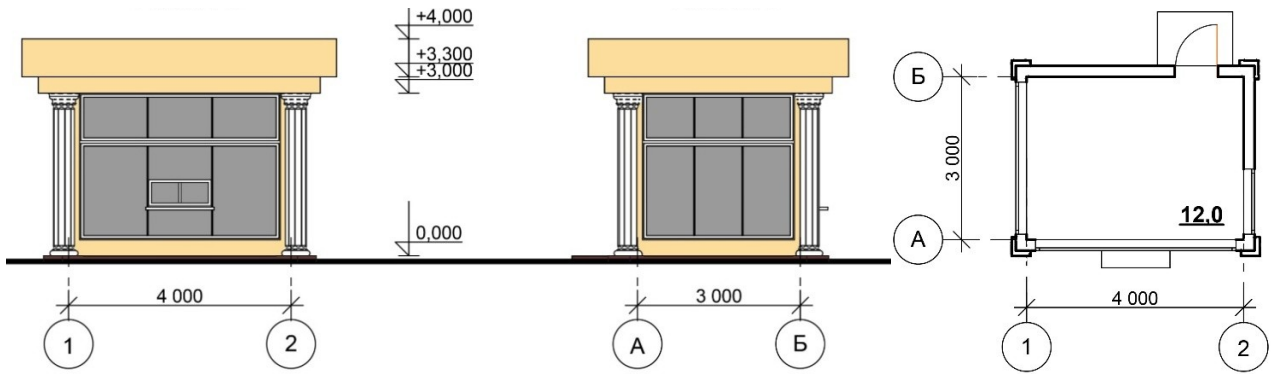
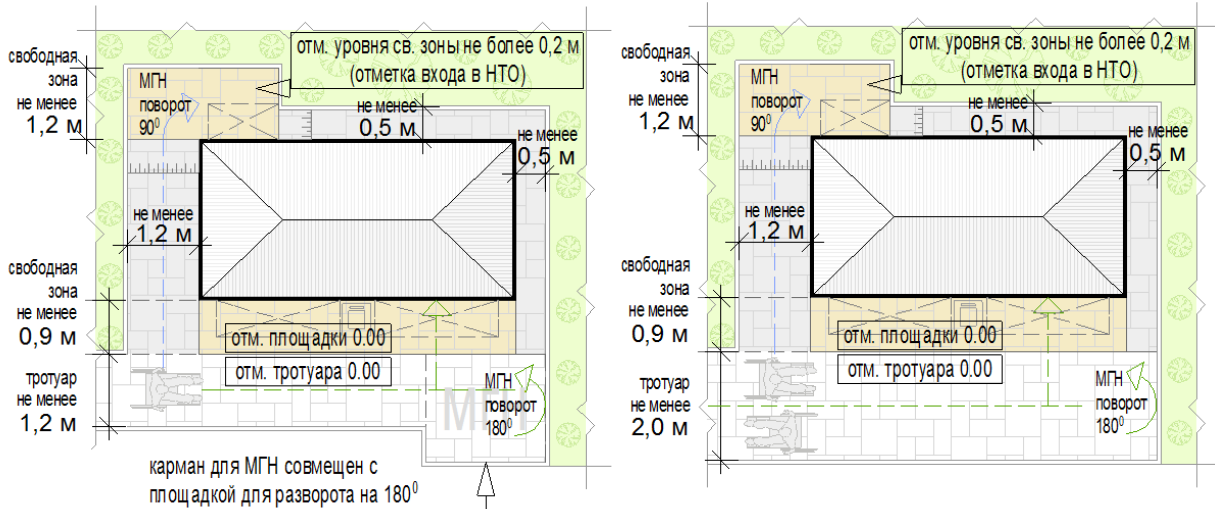

схемы места размещения нестационарного торгового объекта при размещении киоска на Т-образном перекрестке тротуаров (пешеходных дорожек):

при ширине тротуара до 2,0 м: при ширине тротуара 2,0 м и более:

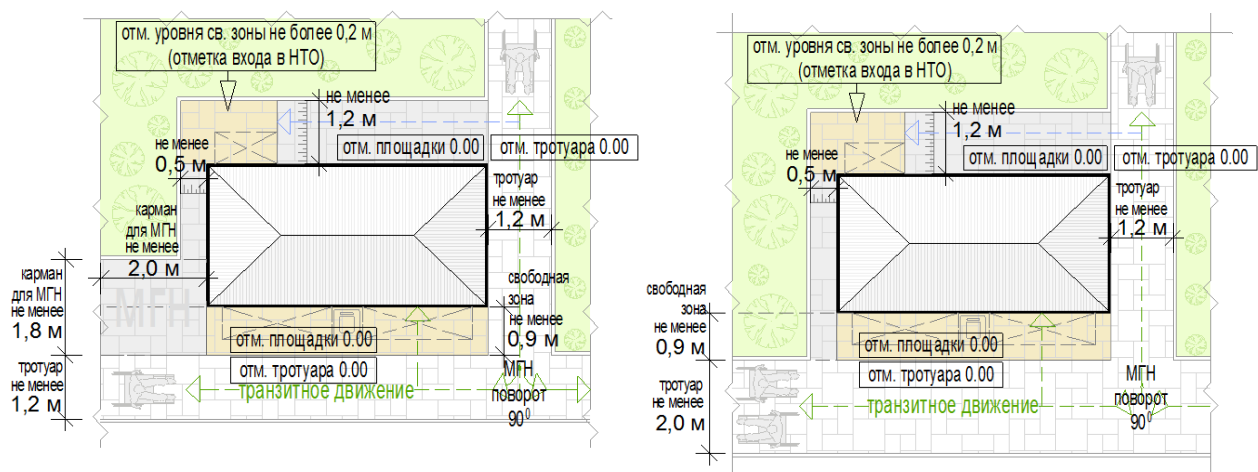

схемы места размещения нестационарного торгового объекта при размещении киоска на П-образном перекрестке тротуаров:

при ширине тротуара 1,2- 2,0 м и более:

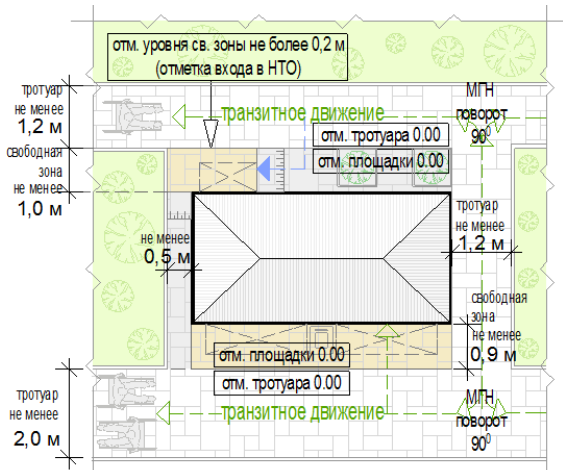

формула расчета площади места размещения нестационарного торгового объекта:

$$S^{НТО} = D^{НТО} \times Ш^{НТО}, \text{ где:}$$

$S^{НТО}$ - площадь места размещения нестационарного торгового объекта

D^M - длина места размещения нестационарного торгового объекта

$Ш^M$ - ширина места размещения нестационарного торгового объекта

$$D^{НТО} = O^1 + D^1 + O^2, \text{ где:}$$

O^1 - расстояние от левого края места размещения до стены киоска (до ступеней при входе)

(без входной двери или прохода к двери - не менее 0,5 м,

без входной двери или прохода к двери с расположением вдоль тротуара (дорожки) - 0,0 м

с входной дверью или проходом к двери - не менее 1,2)

D^1 - длина киоска (по внешней границе наружной стены)

O^2 - расстояние от правого края места размещения до стены киоска (до ступеней при входе)

(без входной двери или прохода к двери - не менее 0,5 м,

без входной двери или прохода к двери с расположением вдоль тротуара (дорожки) - 0,0 м

с входной дверью или проходом к двери - не менее 1,2)

$$Ш^{НТО} = O^3 + Ш^1 + O^4, \text{ где:}$$

O^3 - расстояние от края места размещения до стены киоска с прилавком

(равно ширине навеса над прилавком, но не менее 0,9 м)

$Ш^1$ - ширина киоска (по внешней границе наружной стены)

O^4 - расстояние от края места размещения до стены киоска без прилавка (до ступеней при входе)

(без входной двери или прохода к двери - не менее 0,5 м,

без входной двери или прохода к двери с расположением вдоль тротуара (дорожки) - 0,0 м

с входной дверью или проходом к двери - не менее 1,2)

пример расчета для киоска при островном размещении:



$$S^{НТО} = D^{НТО} (1,2 + 3 + 0,5) \times Ш^{НТО} (0,9 + 3 + 1,2) = 4,7 \times 5,1 = 23,97 =$$

с округлением до целого числа $S^{НТО} = 24$ кв. м

пример расчета для киоска при Т-образном перекрестке тротуаров (пешеходных дорожек):



$$S^{НТО} = D^{НТО} (0,5 + 3 + 0,0) \times Ш^{НТО} (0,9 + 3 + 1,2) = 3,5 \times 5,1 = 17,85 =$$

с округлением до целого числа $S^{НТО} = 18$ кв. м

перечень объектов благоустройства и элементов благоустройства, необходимых для обслуживания покупателей (всех категорий населения) и обязательных при планировании, размещении и содержании киоска на месте размещения нестационарного торгового объекта:

 информационно-декоративная вывеска;

информационная доска;



площадка с твердым покрытием (или деревянный настил);



урна;



элементы, обеспечивающие доступность киоска, в том числе для МГН;



объекты (средства) наружного освещения;



мобильное озеленение (при «глухих» фасадах киоска протяженностью более 5,0 м, располагаемых вдоль тротуаров);

перечень объектов благоустройства и элементов благоустройства на смежных территориях, необходимых для обслуживания покупателей (всех категорий населения) и обязательных при планировании, размещении и содержании киоска:



пешеходная коммуникация, примыкающая к месту размещения нестационарного торгового объекта;



контейнерная площадка на расстоянии не более 800 м, а в случае, если место размещения нестационарного торгового объекта расположено за пределами территорий



ведения гражданами садоводства или огородничества для собственных нужд, индивидуальной застройки, блокированной застройки, жилых районов (кварталов), общественных территорий, территорий объектов придорожного (дорожного) сервиса, объектов общественного назначения не менее чем одно место для стоянки инвалидов на расстоянии не более 100 м.



ПАВИЛЬОН:

с не менее чем двумя помещениями, рассчитанными на не менее чем одно рабочее место продавца и хранение товарного запаса: торговым залом (с доступом покупателей внутрь) и помещением (помещениями) для хранения товарного запаса;

с не менее чем двумя входами:

входом для продавца (в помещения хранения товарного запаса (ширина дверного проема в свету не менее 0,9 м);

входом для покупателей (в торговый зал (ширина дверного проема в свету не менее 1,2 м);

хранение товарного запаса:

помещение хранения товарного запаса не должно просматриваться из торгового зала (в большом павильоне должно быть отделено от торгового зала дверью);

в помещении хранения должна быть выделена зона загрузки, оперативного хранения (личные вещи продавцов, тару, иную упаковку, мусор, урны размещать в зоне видимости покупателей через оконные или витринные проемы, а также около павильона не допускается);

типы павильонов в зависимости от площади объекта (в границах наружных стен):

малый – 18 - 35 кв. м;

большой – 35-50 кв. м;

минимальная высота помещений (от пола до потолка):
 торгового зала - не менее 3,0 м;
 иных помещений - не менее 2,7 м (в обособленных помещениях хранения допускается понижение высоты до 2,2 м);
 минимальные габариты проходов для покупателей в торговом зале:
 при круговом движении – не менее 1,5 м;
 при тупиковом движении (периметральном размещении прилавков) – не менее 1,8 м;
 инженерно-техническое обеспечение:
 подключение к энергосети (внешнее и внутреннее освещение, отопление, торговое оборудование);
 водоотведение ливневых стоков;
 кондиционирование;
 водоснабжение привозной водой, отопление электрическое;
 демонстрация товара на улице не допускается (могут быть размещены выносное холодильное оборудование и (или) торговый автомат (вендинговый автомат), в этом случае их размер должен быть добавлен в размер места размещения нестационарного торгового объекта).
 Рис. «Допустимые варианты габаритов элементов модулей павильонов при планировании установки» (варианты внешнего вида модулей павильонов, в том числе отделочные материалы и цвета, принимаются по вариантам внешнего вида модулей киоска в зависимости от типов застройки)

ВИД  **1**

схемы допустимого изменения баланса остекления и простенков:

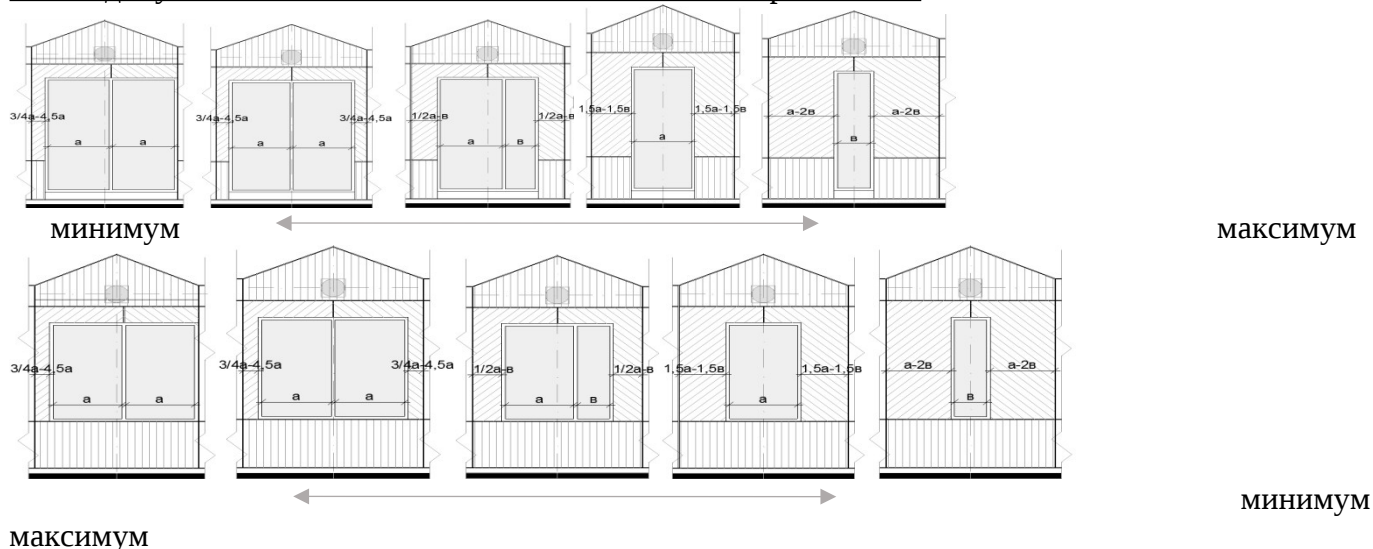

пример павильона с различными вариантами остекления и простенков:

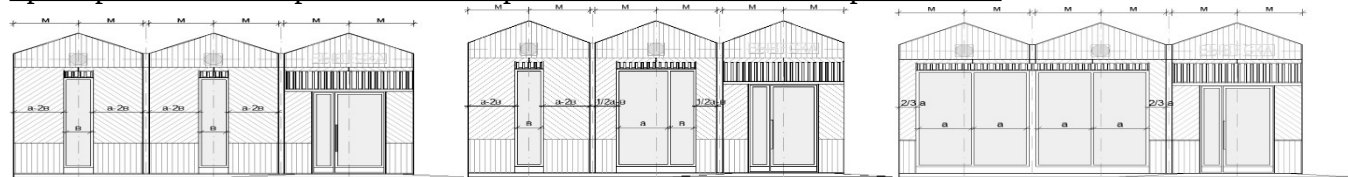

все модули павильона должны иметь равную ширину (равный размер «м»), равную высоту и уклон кровли

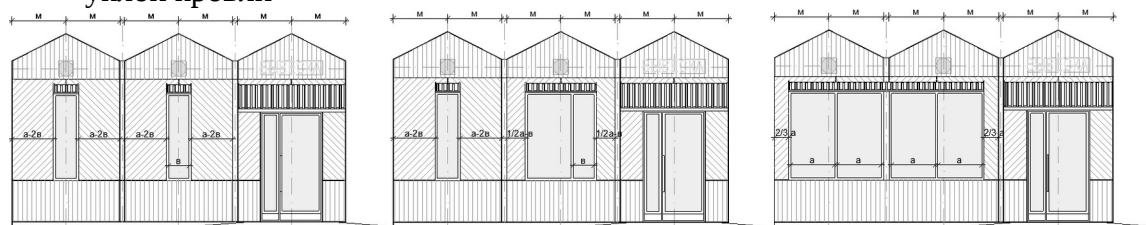

все модули павильона должны иметь равную ширину (равный размер «м»), равную высоту и уклон кровли

варианты остекления павильонов:

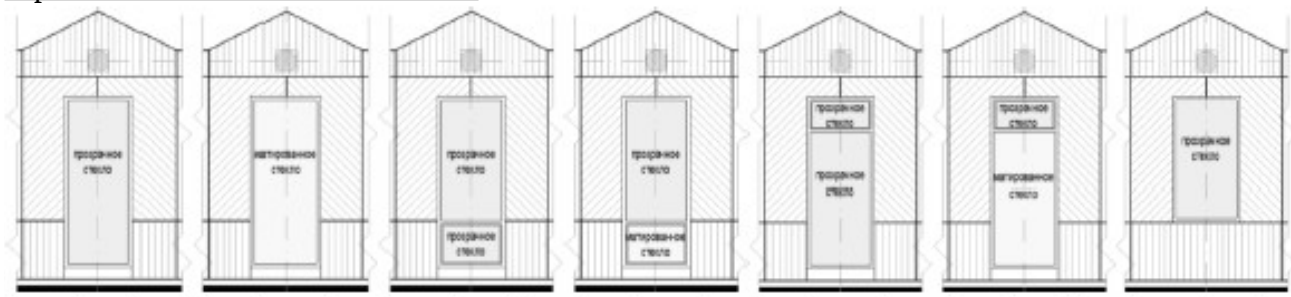

ВИД 2

схема допустимого изменения баланса остекления и простенков:



пример павильона с различными вариантами остекления и простенков:



схема допустимого увеличения площади остекления:



варианты остекления павильонов:

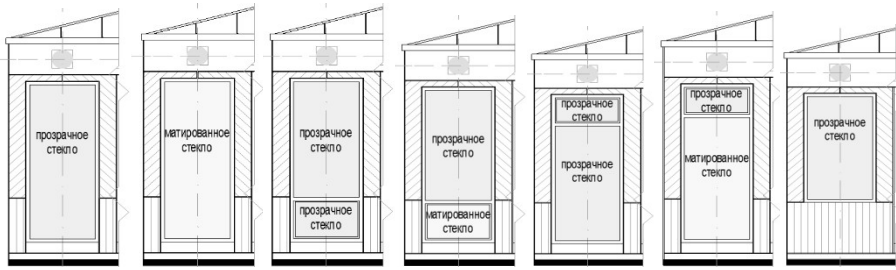

ВИД 3

схема допустимого изменения баланса остекления и простенков:

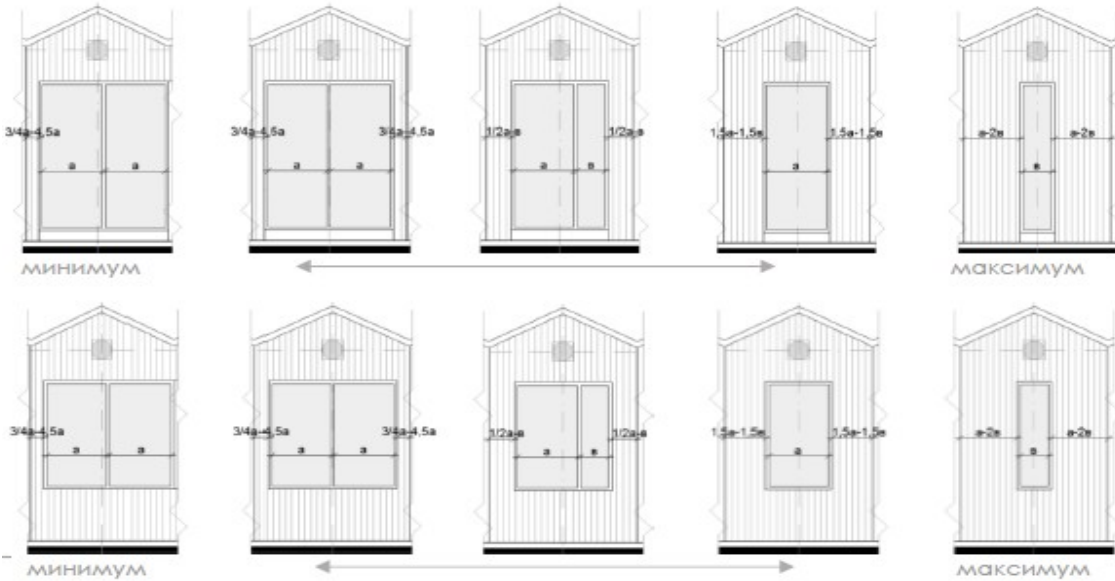

пример павильона с различными вариантами остекления и простенков:

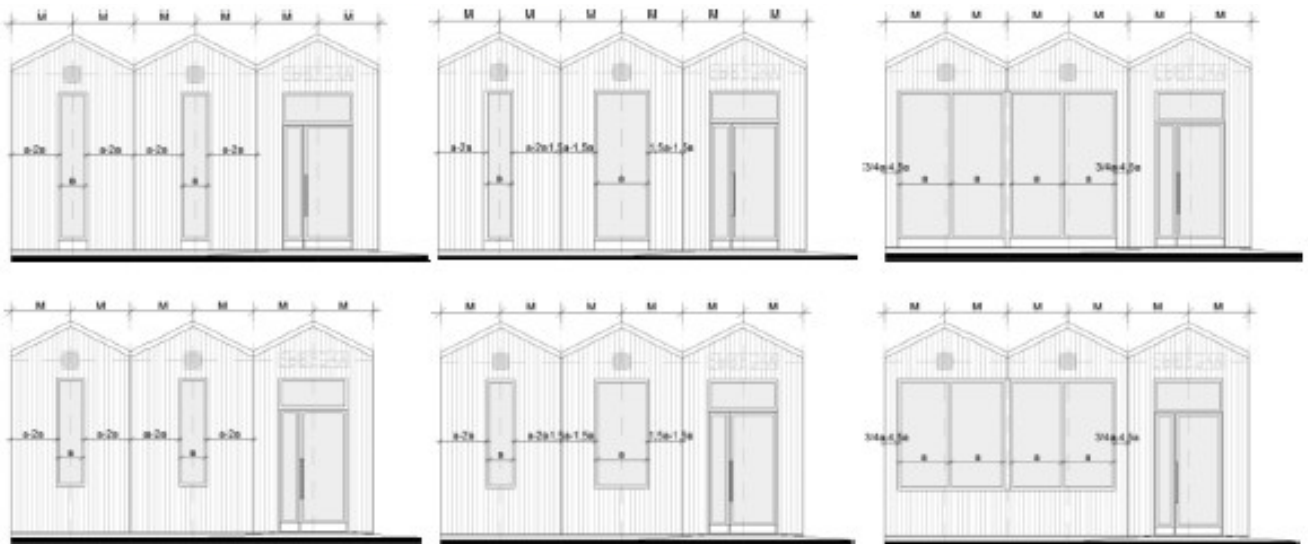

варианты остекления павильонов:

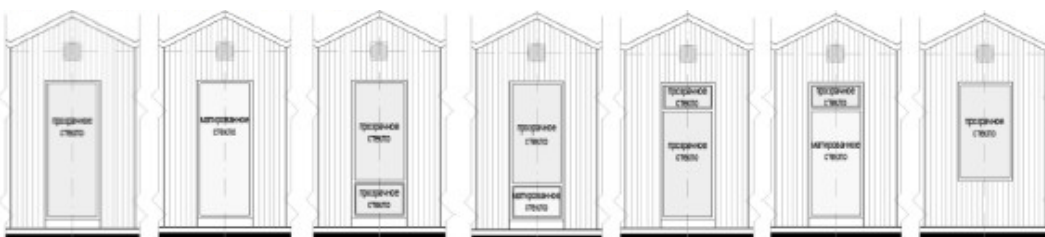



ВИД 4

принципиальная схема фасадных решений:

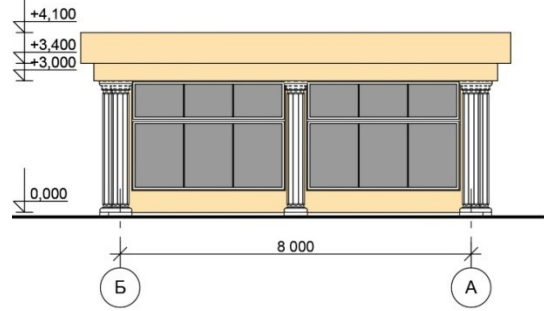
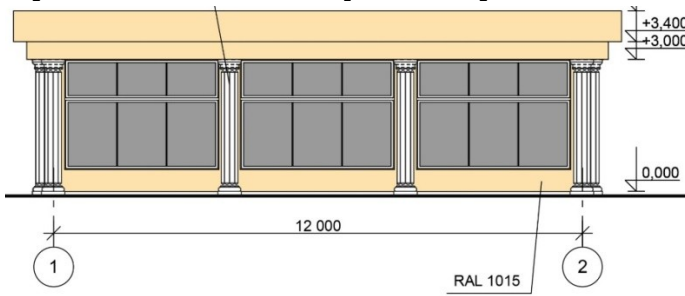

RAL1015 (бежевый)
Панели из алюминиевого
композитного материала

RAL9003 (белый)
Пилястры–
полиуретановые
накладки

RAL1015 (бежевый)
Фронтон из алюминиевого
композитного материала

ВИД



5



RAL1015 (вариант 1)
Панели из алюминиевого
композитного материала

RAL1000 (вариант 2)
Панели из
алюминиевого
композитного
материала

RAL1002
Пластиковая рейка
«под дерево»

На
фасаде

торгового павильона использован логотип «Можайск звучит».



ВИД 6

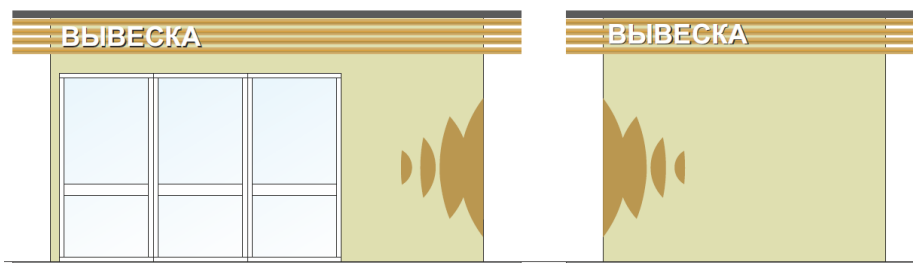



RAL1015 (вариант 1)
Панели из алюминиевого композитного материала

RAL1000 (вариант 2)
Панели из алюминиевого композитного материала

RAL1002
Фронтон – пластиковая рейка «под дерево»

На

фасаде торгового павильона использован логотип «Можайск звучит».

Рис. «Основные параметры места размещения нестационарного торгового объекта для павильонов»

схемы места размещения нестационарного торгового объекта при островном размещении павильона с тупиковым подходом:

при ширине тротуара 2,0 м и более: при ширине тротуара до 2,0 м:

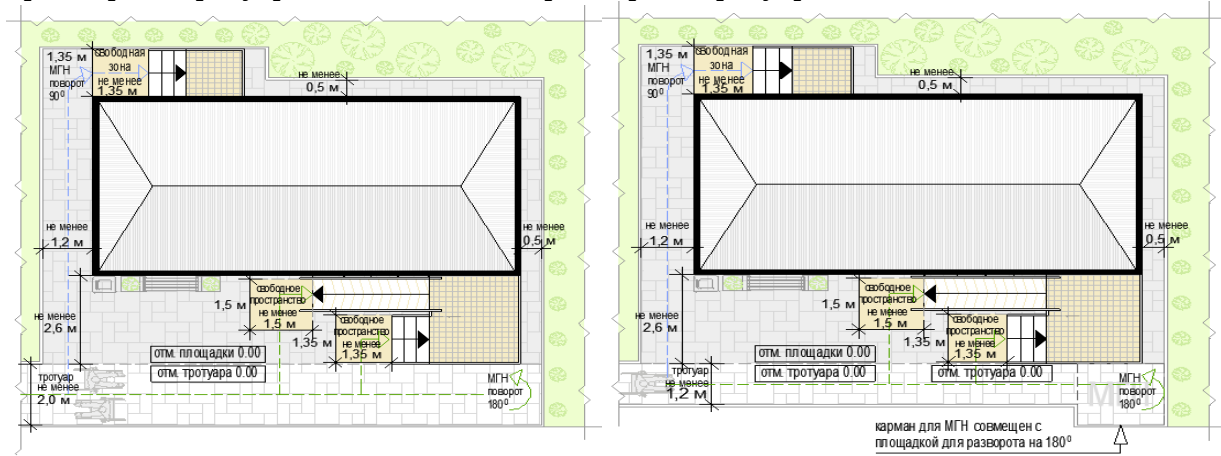

схемы места размещения нестационарного торгового объекта при размещении павильона на Т-образном перекрестке тротуаров:

при ширине тротуара 2,0 м и более: при ширине тротуара до 2,0 м:

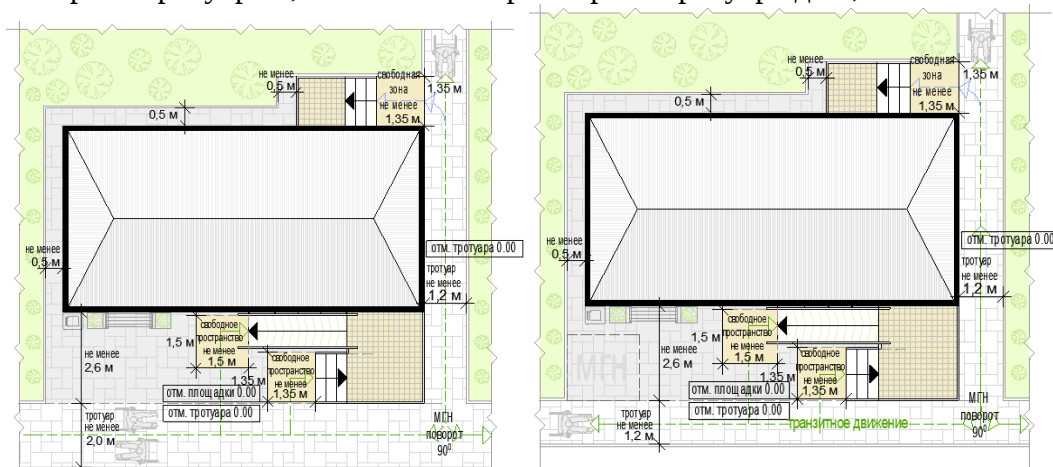

схемы места размещения нестационарного торгового объекта при размещении павильона на П-образном перекрестке тротуаров:

при ширине тротуара 2,0 м и более:

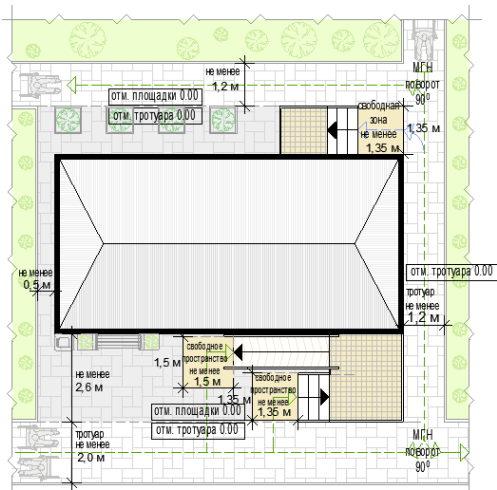

формула расчета площади места размещения нестационарного торгового объекта:

$$S_{\text{НТО}} = D_{\text{НТО}} \times \Pi_{\text{НТО}}$$

где:

$S_{\text{НТО}}$ - площадь места размещения нестационарного торгового объекта

D^M - длина места размещения нестационарного торгового объекта

Π^M - ширина места размещения нестационарного торгового объекта

$$D_{\text{НТО}} = O^1 + D^1 + O^2$$

где:

O^1 - расстояние от левого края места размещения до стены павильона (до ступеней при входе)
 (без входной двери или прохода к двери - не менее 0,5 м,
 без входной двери или прохода к двери с расположением вдоль тротуара (дорожки) - 0,0 м
 с входной дверью или проходом к двери - не менее 1,2)

D^1 - длина павильона (по внешней границе наружной стены)

O^2 - расстояние от правого края места размещения до стены павильона (до ступеней при входе)
 (без входной двери или прохода к двери - не менее 0,5 м,
 без входной двери или прохода к двери с расположением вдоль тротуара (дорожки) - 0,0 м
 с входной дверью или проходом к двери - не менее 1,2)

$$\Pi_{\text{НТО}} = O^3 + \Pi^1 + O^4$$

где:

O^3 - расстояние от края места размещения до стены павильона с входной группой
 (равно ширине навеса над входной группой, но не менее 0,9 м)

Π^1 - ширина павильона (по внешней границе наружной стены)

O^4 - расстояние от края места размещения до стены павильона входной группы (до ступеней при входе)

(без входной двери или прохода к двери - не менее 0,5 м,
 без входной двери или прохода к двери с расположением вдоль тротуара (дорожки) - 0,0 м
 с входной дверью или проходом к двери - не менее 1,2)

пример расчета для павильона с входной площадкой при островном размещении:

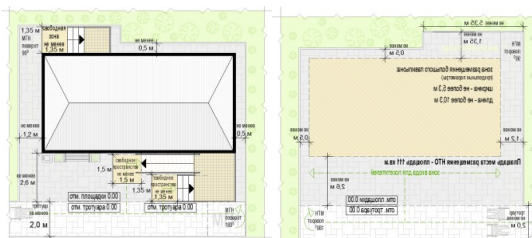

$$S_{\text{НТО}} = D_{\text{НТО}} (1,2 + 10,3 + 0,5) \times \Pi_{\text{НТО}} (2,6 + 5,3 + 1,35) = 12 \times 9,25 = 111 \text{ кв. м}$$

Рис. «Основные параметры благоустройства входной группы для посетителей»

схемы основных параметров входной группы для покупателей при высоте входной площадки от уровня земли 0,2 м и менее:

при ширине тротуара не менее 2,0 м: при ширине тротуара менее 2,0 м:

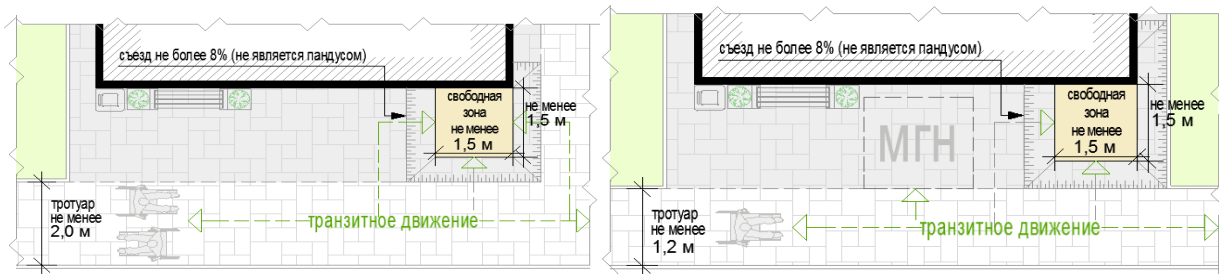

схемы основных параметров входной группы для покупателей при высоте входной площадки от уровня земли до 0,45 м:

при ширине тротуара не менее 2,0 м: при ширине тротуара менее 2,0 м:

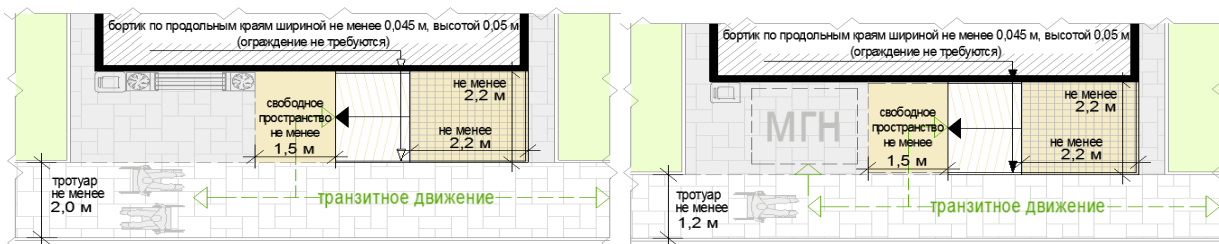

при ширине тротуара не менее 2,0 м: при ширине тротуара не менее 2,0 м:

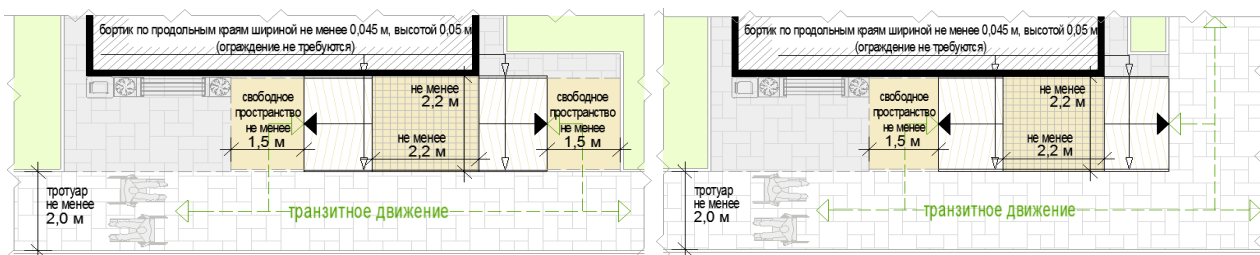

при ширине тротуара менее 2,0 м:



схемы основных параметров входной группы для покупателей при высоте входной площадки от уровня земли от 0,45 м:

при ширине тротуара не менее 2,0 м: при ширине тротуара менее 2,0 м:

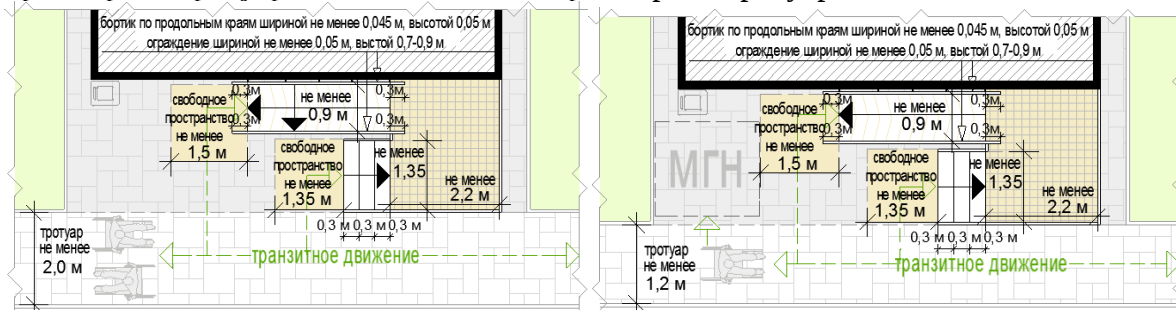

схемы основных параметров входной группы для покупателей при высоте входной площадки от уровня земли от 0,45 м:



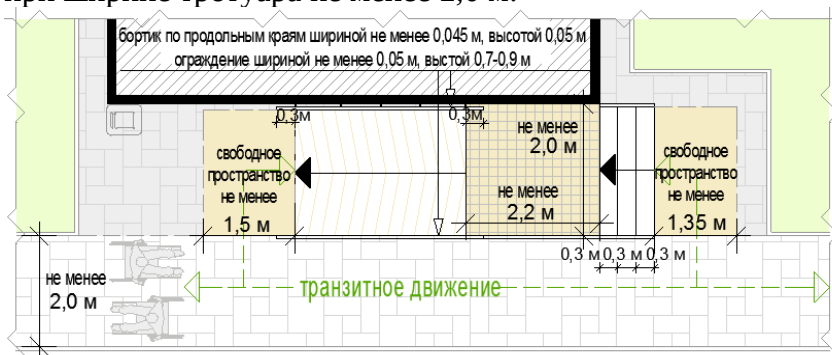

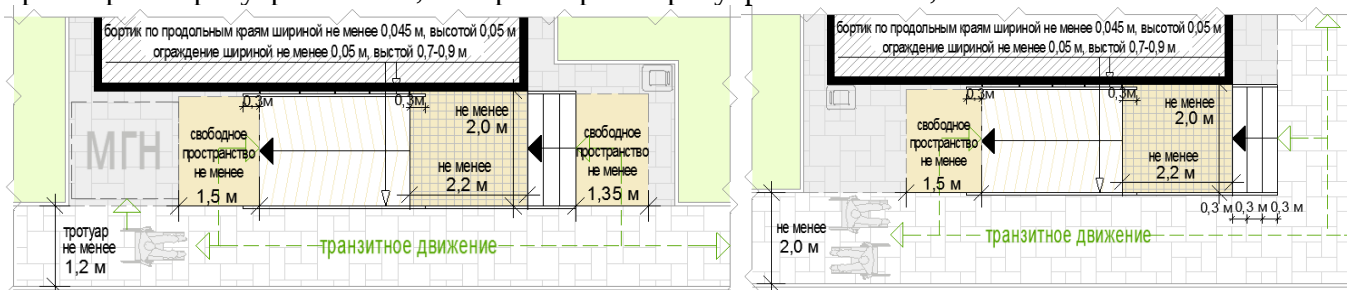

при ширине тротуара не менее 2,0 м:





при ширине тротуара менее 2,0 м: при ширине тротуара не менее 2,0 м:



Перечень объектов благоустройства и элементов благоустройства, необходимых для обслуживания покупателей (всех категорий населения) и обязательных при планировании, размещении и содержании павильона на месте размещения нестационарного торгового объекта:

-  информационно-декоративная вывеска;
-  информационная доска;
-  площадка с твердым покрытием (или деревянный настил);
-  урна;
-  элементы, обеспечивающие доступность павильона, в том числе для МГН;
-  объекты (средства) наружного освещения;
-  мобильное озеленение (при «глухих» фасадах павильона протяженностью более 5,0 м, располагаемых вдоль тротуаров);

Перечень объектов благоустройства и элементов благоустройства на смежных территориях, необходимых для обслуживания покупателей (всех категорий населения) и обязательных при планировании, размещении и содержании павильона:

-  пешеходная коммуникация, примыкающая к месту размещения нестационарного торгового объекта;
-  контейнерная площадка на расстоянии не более 800 м, а в случае, если место размещения нестационарного торгового объекта расположено за пределами территорий ведения гражданами садоводства или огородничества для собственных нужд, индивидуальной застройки, блокированной застройки, жилых районов (кварталов), общественных территорий, территорий объектов придорожного (дорожного) сервиса, объектов общественного назначения не менее чем одно место для стоянки инвалидов на расстоянии не более 100 м.
-  Р



ТОРГОВАЯ ГАЛЕРЕЯ:

комплекс оснащенных торговым оборудованием однотипных модулей киосков или однотипных павильонов;

варианты возможного состава торговой галереи:

не более 10 специализированных малых киосков (не более 5 киосков в 1 ряду);

не более 10 специализированных больших киосков (не более 5 киосков в 1 ряду);

не более 10 малых павильонов (не более 5 павильонов в 1 ряду);

не более 10 больших павильонов (не более 5 павильонов в 1 ряду);

варианты пространственного решения торговой галереи:

двухстороннее симметричное расположение нестационарных строений, сооружений;

одностороннее расположение отдельно размещаемых нестационарных строений, сооружений с сезонными конструкциями для дополнительного обслуживания питанием и отдыха

максимальная протяженность торговой галереи - не более 52 м;

максимальная суммарная площадь всех нестационарных строений, сооружений торговой галереи - не более 500 кв. м;

проход для покупателей между рядами нестационарных строений, сооружений:

освещенный объектами (средствами) наружного освещения в вечерне-ночное время;

со светопроницаемой крышей для защиты посетителей от осадков;

транзитный, беспрепятственный для доступа всех категорий населения (сужения, тупики, иные преграды не допускаются);

ширина прохода (расстояние между стенами нестационарных строений сооружений) - не менее 2,0 м;

высота прохода (от отметки покрытия до нижнего края нижней выступающей конструкции крыши) - не менее 4,5 м;

инженерно-техническое обеспечение:

подключение к энергосети (внешнее и внутреннее освещение, отопление, торговое оборудование);

водоотведение ливневых стоков;

кондиционирование;

водоснабжение привозной водой, отопление электрическое.

демонстрация товара на улице не допускается (могут быть размещены выносное холодильное оборудование и (или) торговый автомат (вендинговый автомат), в этом случае их размер должен быть добавлен в размер места размещения нестационарного торгового объекта без сокращения минимальной ширины прохода);

Рис. «Варианты внешнего вида торговой галереи с учетом пространственных типов застроенной среды (применен внешний вид модулей киосков тип 4) в зависимости от типов застройки»

(допустимые варианты габаритов торговой галереи применяются в соответствии с допустимыми вариантами габаритов элементов модулей киоска и павильонов)



ВИД 4

вариант колористики 1



вариант колористики 2



Рис. «Основные объемно-пространственные схемы торговой галереи»
схема торговой галереи с высотой входных площадок НТО от уровня земли более 0,2 м:
схема торговой галереи с высотой входных площадок НТО от уровня земли до 0,2 м:



схема торговой галереи с дополнительным проходом:

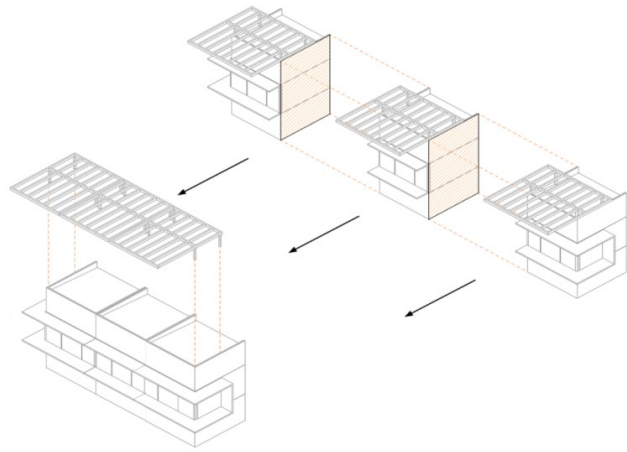

Рис. «Основные параметры места размещения нестационарного торгового объекта для торговой галереи»

схемы места размещения нестационарного торгового объекта при высоте входа в торговую галерею от уровня земли 0,45 м:

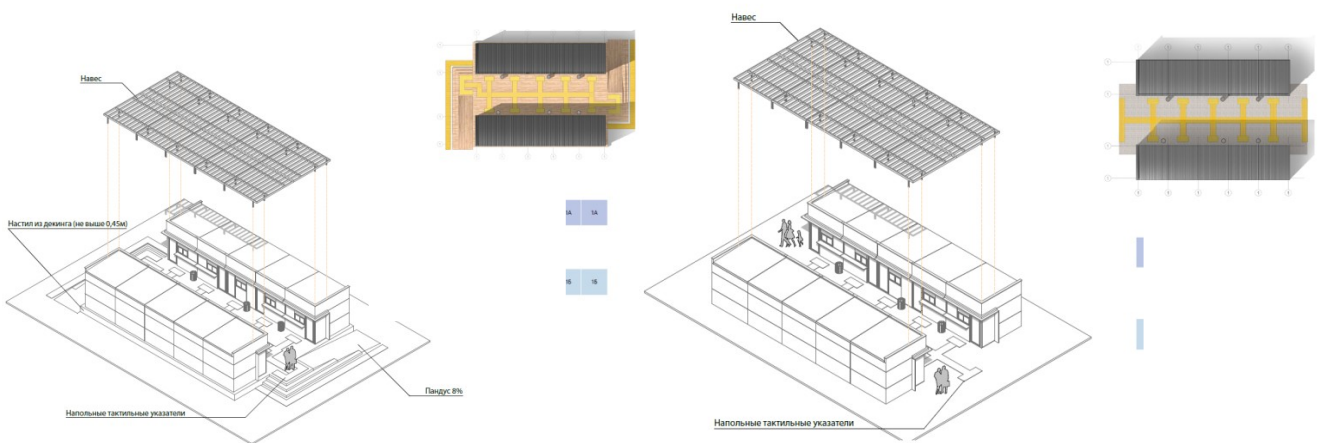

схемы места размещения нестационарного торгового объекта при высоте входа в торговую галерею от уровня земли менее 0,45 м:

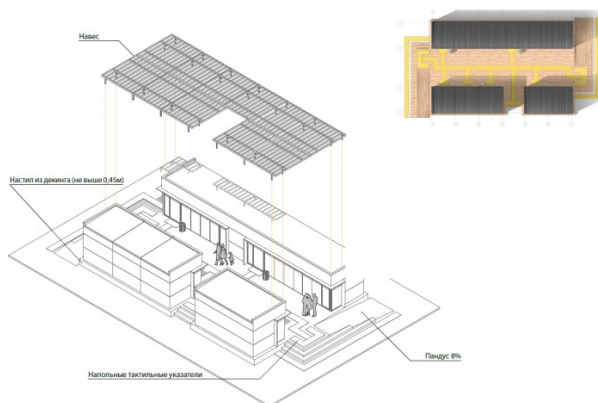
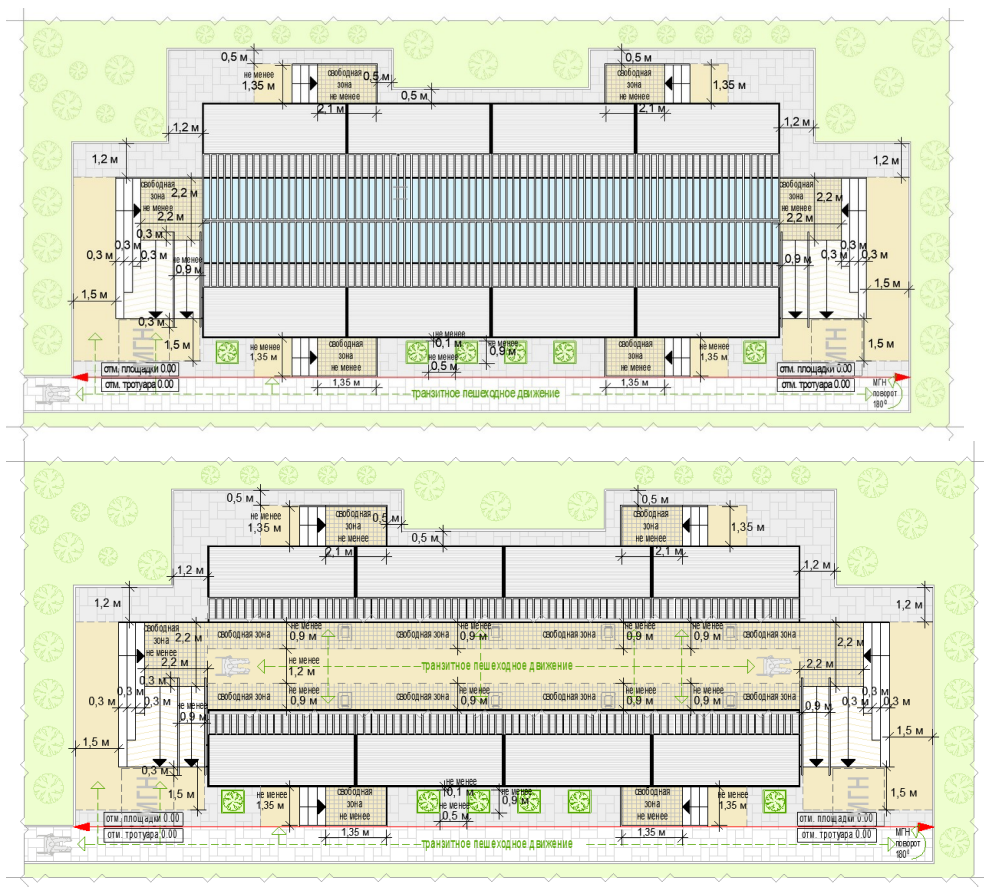
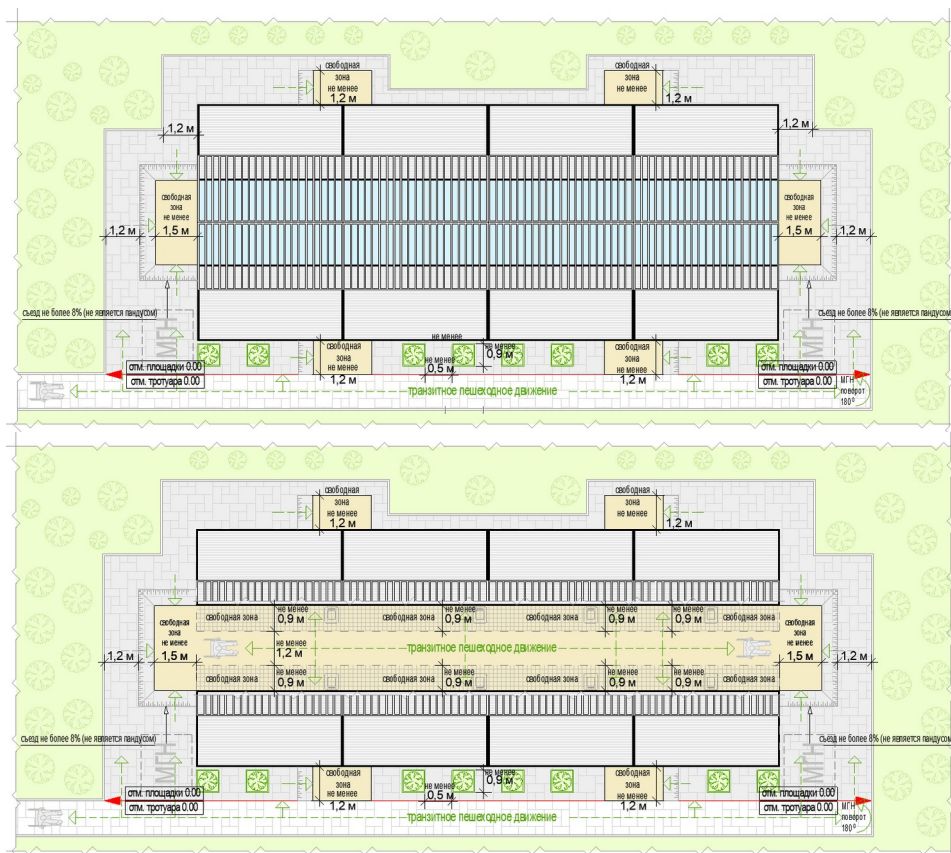

схемы места размещения нестационарного торгового объекта при высоте входа в торговую галерею в уровне земли:

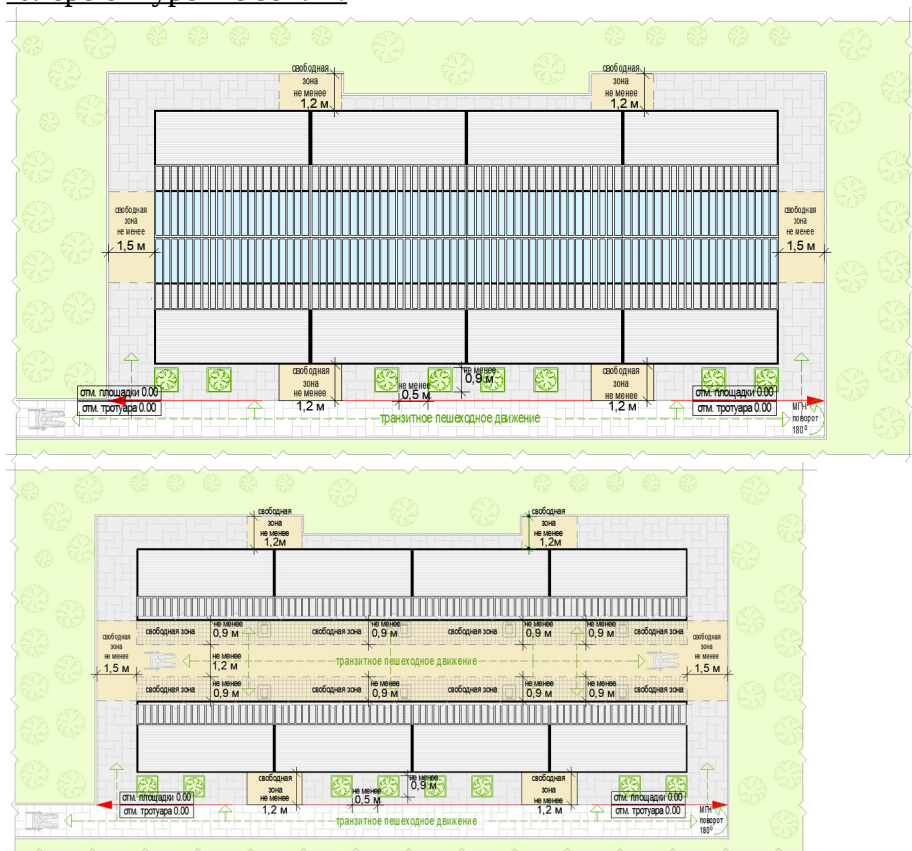

формула расчета площади места размещения нестационарного торгового объекта:

$$S^{\text{нто}} = D^{\text{нто}} \times \Pi^{\text{нто}}$$

где:

$S^{\text{нто}}$ - площадь места размещения нестационарного торгового объекта

$D^{\text{нто}}$ - длина места размещения нестационарного торгового объекта

$\Pi^{\text{нто}}$ - ширина места размещения нестационарного торгового объекта

$$D^{\text{нто}} = O^1 + D^1 + \Pi^1 + O^2$$

где:

O^1 - расстояние от левого края места размещения до стены крайнего павильона или коска (до входной площадки при ее наличии)

(без входной двери или прохода к двери - не менее 0,5 м,

без входной двери или прохода к двери с расположением вдоль тротуара (дорожки) - 0,0 м с входной дверью или проходом к двери - не менее 1,2)

D^1 - сумма длин павильонов или киосков в ряду (по внешней границе наружной стены)

Π^1 - ширина прохода (проходов) между павильонами или киосками при наличии (по внешней границе наружной стены)

O^2 - расстояние от левого края места размещения до стены крайнего павильона или коска (до входной площадки при ее наличии)

(без входной двери или прохода к двери - не менее 0,5 м,

без входной двери или прохода к двери с расположением вдоль тротуара (дорожки) - 0,0 м с входной дверью или проходом к двери - не менее 1,2)

$$\Pi^{\text{нто}} = O^3 + \Pi^1 + \Pi^2 + O^4$$

где:

O^3 - расстояние от края места размещения до стены павильона или коска (до входной площадки при ее наличии)

(без входной двери или прохода к двери - не менее 0,5 м,

без входной двери или прохода к двери с расположением вдоль тротуара (дорожки) - 0,0 м с входной дверью или проходом к двери - не менее 1,2)

Π^1 - ширина первого ряда павильонов или киосков (по внешней границе наружной стены)

Π^2 - ширина прохода между рядами павильонов или киосков

(по внешней границе наружной стены)

Π^2 - ширина второго ряда павильонов или косков (по внешней границе наружной стены)

O^4 - расстояние от левого края места размещения до стены крайнего павильона или коска (до входной площадки при ее наличии)

(без входной двери или прохода к двери - не менее 0,5 м,

без входной двери или прохода к двери с расположением вдоль тротуара (дорожки) - 0,0 м с входной дверью или проходом к двери - не менее 1,2)

пример расчета для торговой галереи:

$S^{нтo} = D^{нтo} (4,6 + 8,1 \times 5 + 1,4 + 4,6) \times \Pi^{нтo} (1,4 + 3,0 \times 2 + 4,0 + 1,9) = 51,2 \times 13,3 = 680,96 = 681$ кв. м

перечень объектов благоустройства и элементов благоустройства, необходимых для обслуживания покупателей (всех категорий населения) и обязательных при планировании, размещении и содержании торговой галереи на месте размещения нестационарного торгового объекта:



крыша



информационно-декоративная вывеска;



информационная доска;



площадка с твердым покрытием (или деревянный настил);



урна;



элементы, обеспечивающие доступность торговой галереи, в том числе для МГН;



объекты (средства) наружного освещения;



мобильное озеленение (вдоль внешних фасадов торговой галереи, располагаемых вдоль тротуаров);

перечень объектов благоустройства и элементов благоустройства на смежных территориях, необходимых для обслуживания покупателей (всех категорий населения) и обязательных при планировании, размещении и содержании торговой галереи:



пешеходная коммуникация, примыкающая к месту размещения нестационарного торгового объекта;



контейнерная площадка на расстоянии не более 800 м, общественный туалет на расстоянии не более 900 м, а в случае, если место размещения нестационарного торгового объекта



расположено за пределами территорий ведения гражданами садоводства или огородничества для собственных нужд, индивидуальной застройки, блокированной застройки, жилых районов (кварталов), общественных территорий, территорий объектов придорожного



(дорожного) сервиса, объектов общественного назначения площадка для загрузки и выгрузки товара, не менее чем одно место для стоянки инвалидов на расстоянии не более 100 м.



Павильон специализированного нестационарного торгового объекта для организации реализации продукции сельскохозяйственных

товаропроизводителей (специализированный павильон):

оснащенное торговым оборудованием строение, в котором не менее восьмидесяти процентов торговых мест от их общего количества, предназначено для осуществления продажи товаров сельскохозяйственными товаропроизводителями, в том числе осуществляющими деятельность на территории Московской области;

с не менее чем двумя помещениями, рассчитанными на не менее чем одно рабочее место продавца и хранение товарного запаса: с торговым залом (залами) с доступом покупателей внутрь

(торговым залом может быть оранжерея для продажи продукции цветоводства, саженцев деревьев и кустарников) и помещением (группой помещений) для хранения товарного запаса;

с не менее чем двумя входами: входом для продавца (в помещения хранения товарного запаса (ширина дверного проема в свету не менее 0,9 м) и входом для покупателей (в торговый зал (ширина дверного проема в свету не менее 1,2 м);

помещение хранения товарного запаса не должно просматриваться из торгового зала (в большом специализированном павильоне должно быть отделено от торгового зала дверью) и в помещении хранения должна быть выделена зона загрузки, оперативного хранения (личные вещи продавцов, тару, иную упаковку, мусор, урны размещать в зоне видимости покупателей через оконные или витринные проемы, а также около специализированного павильона не допускается);

типы специализированных павильонов в зависимости от площади (в границах наружных стен): малый - 50 - 100 кв. м, большой - 100-150 кв. м;

минимальная высота помещений (от пола до потолка):

торгового зала - не менее 3,0 м (при площади торгового зала более 100 кв. м высота не менее 4,2 м);

иных помещений – не менее 2,7 м (в обособленных помещениях хранения допускается понижение высоты до 2,2 м);

минимальные габариты проходов для покупателей в торговом зале:

при круговом движении – не менее 1,5 м;

при тупиковом движении (периметральном размещении прилавков) – не менее 1,8 м;

инженерно-техническое обеспечение:

подключение к энергосети (внешнее и внутреннее освещение, отопление, торговое оборудование);

водоотведение ливневых стоков;

кондиционирование;

водоснабжение привозной водой, отопление электрическое;

демонстрация товара на улице не допускается;

площадка оперативной загрузки (площадка перед погрузочными воротами) для больших специализированных павильонов:

не менее 3,0 x 3,0 м (ворота только рулонные);

складирование тары, иной упаковки, мусора, контейнеров (бункеров) на площадке не допускается.

Рис. «Варианты внешнего вида специализированного павильона в зависимости от типов застройки»



ВИД 1



принципиальные схемы фасадных решений специализированного павильона:



главный фасад

фасад со служебным входом



торцевые фасады

принципиальная схема увеличения специализированного павильона:

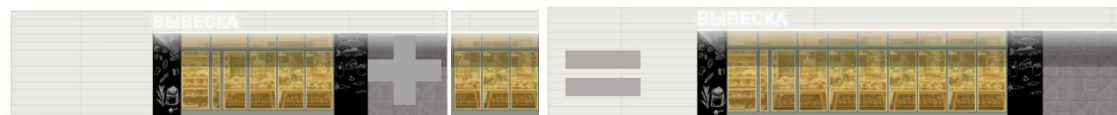

колористический вариант 1

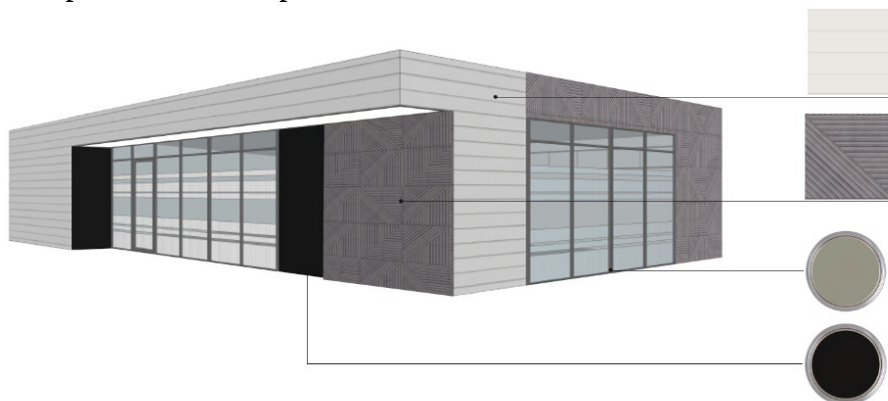

колористический вариант 2

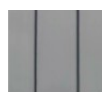
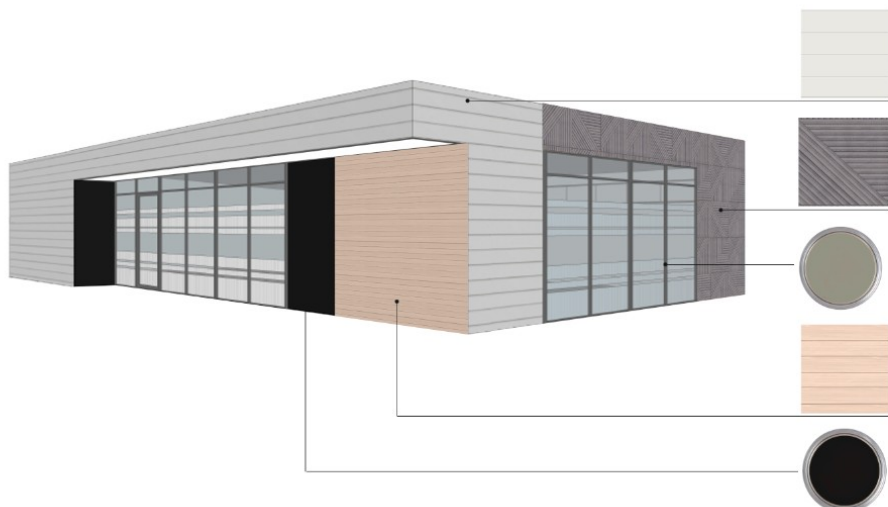

RAL7037

цинк-титановая или алюминиевая фальцевая кровля (клик-фальц), окраска в заводских условиях



фиброцементные панели текстурированные (аналог EQUITONE (linea) LT20)



(вариант 2)

планкин, лиственница с покрытием маслом OSMO № 702 (крепление стык в стык, без видимых креплений)



RAL7047

металлические ламели (крепление стык в стык, без нащельников и видимых креплений), ширина ламели 0,25-0,3 м, окраска в заводских условиях



RAL7037

алюминиевый профиль, окраска в заводских условиях



графитовая черная или матовая краска (моющаяся, стойкая к щеткам и агрессивным растворам)

(матовая)



ВИД 5.1

принципиальные схемы фасадных решений специализированного павильона:

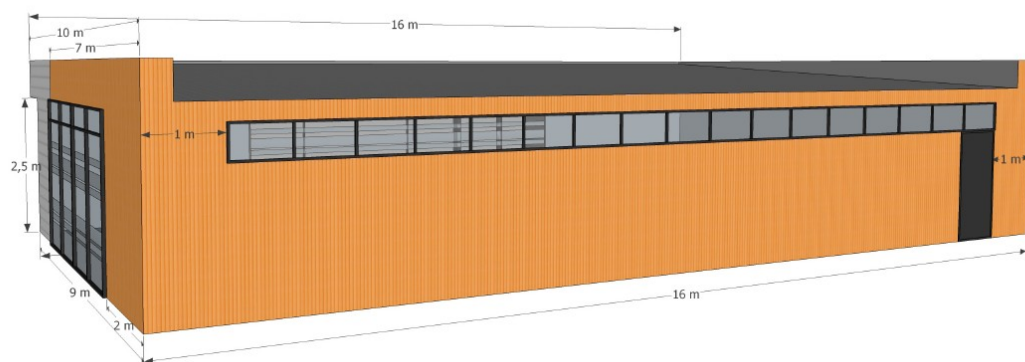
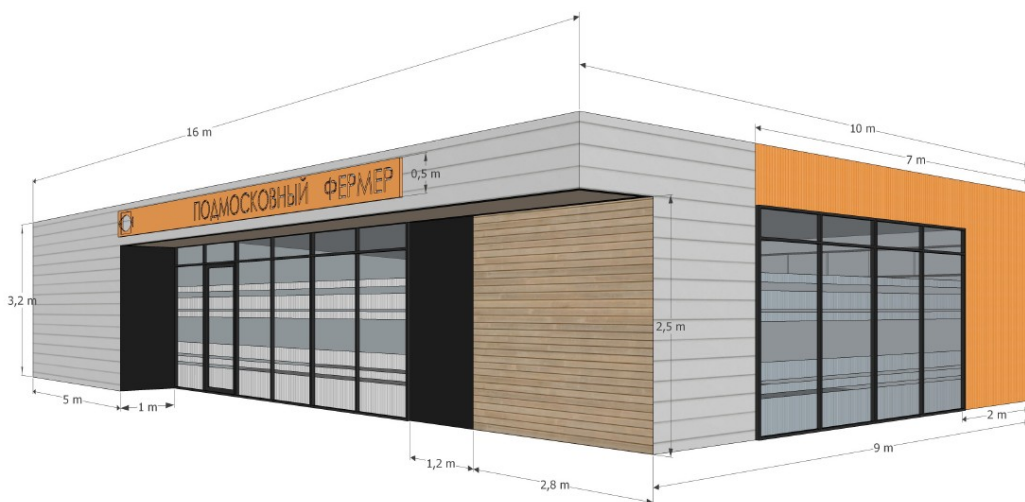



RAL1034

сэндвич панель с вертикальной раскладкой, профиль-М, микроволна, покраска без ламинирования



планкин, лиственница с покрытием маслом OSMO № 702 (крепление стык в стык, без видимых креплений)



RAL7047

сэндвич панель с горизонтальной раскладкой, профиль-V стандартный, шаг 200 мм, покраска без ламинирования



алюминиевый профиль, окраска черной краской в заводских условиях



графитовая черная полуматовая или матовая краска (моющаяся, стойкая к щеткам и агрессивным растворам)

Рис. «Допустимые варианты габаритов элементов специализированного павильона при планировании установки»

схема допустимого изменения баланса фасадных поверхностей (главный фасад):



схема допустимого изменения баланса фасадных поверхностей (торцевой фасад):



схема с максимальными размерами:

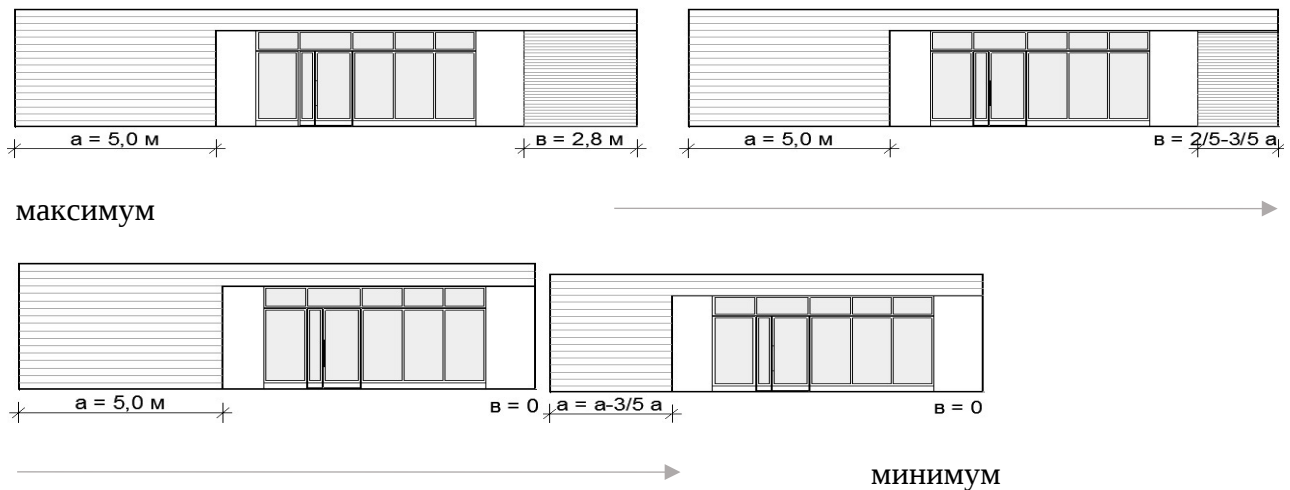

Рис. «Основные параметры места размещения нестационарного торгового объекта для специализированных павильонов»

схемы места размещения нестационарного торгового объекта при островном размещении специализированного павильона с тупиковым подходом (расположение вдоль тротуаров шириной до 2,0 м не допускается)

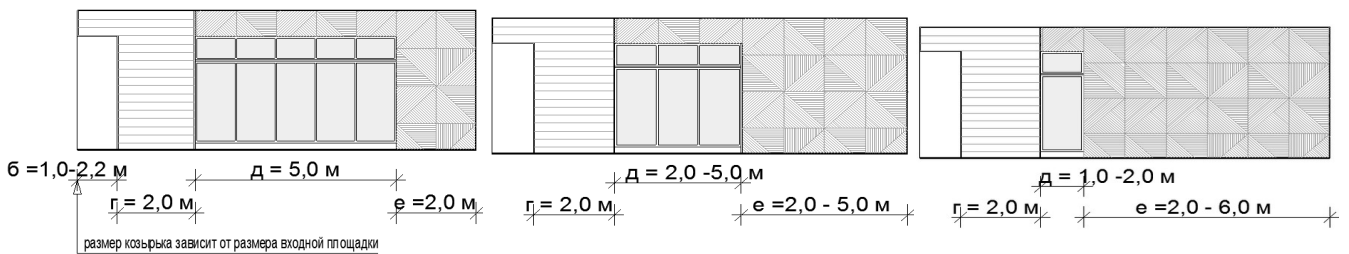
вдоль тротуара 2,0 м и более без площадки оперативной загрузки:

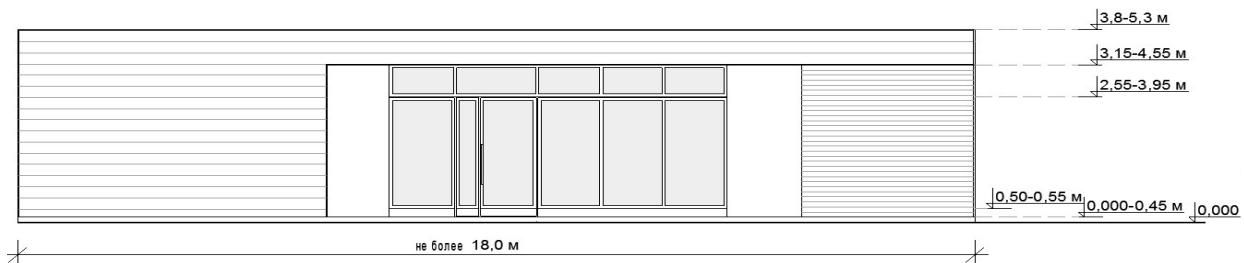
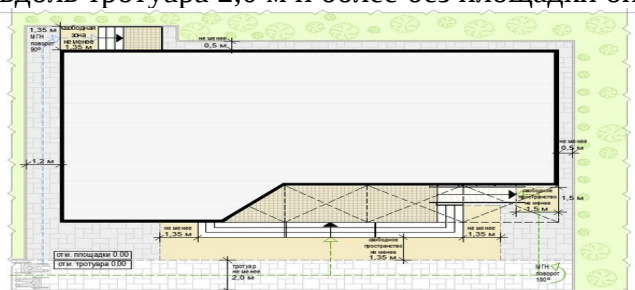

вдоль тротуара 2,0 м и более с площадкой оперативной загрузки:

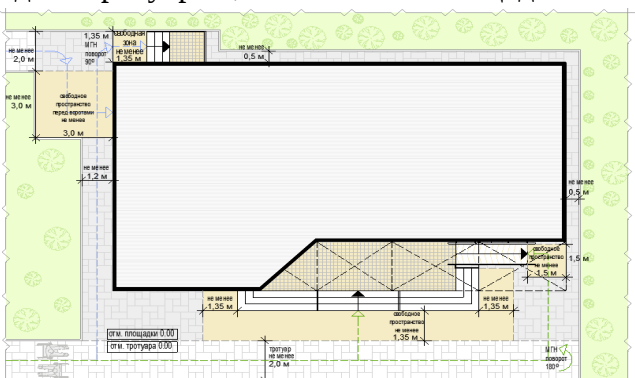

схемы места размещения нестационарного торгового объекта при размещении специализированного павильона на Т-образном перекрестке тротуаров (расположение вдоль тротуаров шириной до 2,0 м не допускается):

вдоль тротуара 2,0 м и более без площадки оперативной загрузки:

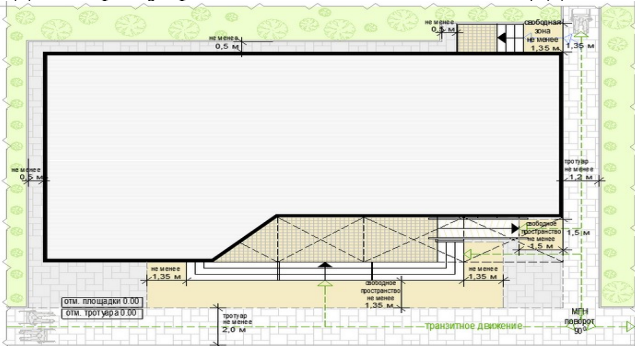

вдоль тротуара 2,0 м и более с площадкой оперативной загрузки:

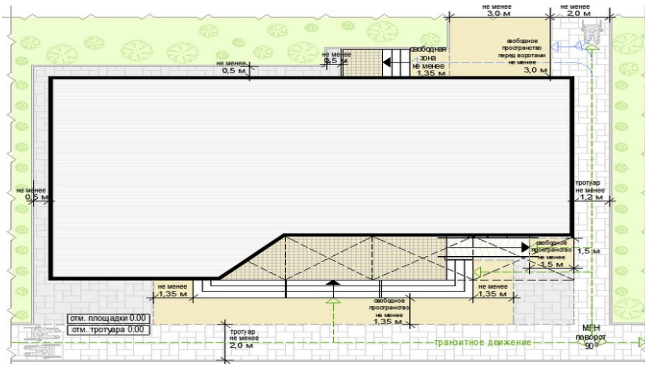

схемы места размещения нестационарного торгового объекта при размещении специализированного павильона на П-образном перекрестке тротуаров (расположение вдоль тротуаров шириной до 2,0 м не допускается):

вдоль тротуара 2,0 м и более без площадки вдоль тротуара 2,0 м и более с площадкой оперативной загрузки: оперативной загрузки:

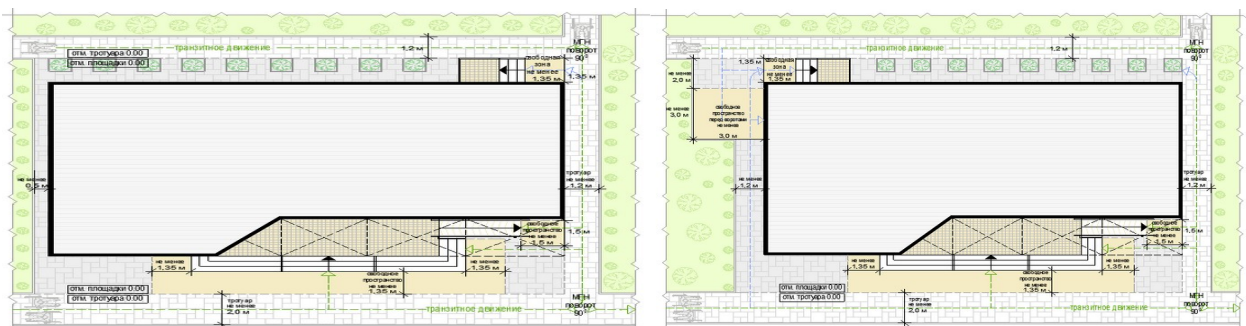

формула расчета площади места размещения нестационарного торгового объекта:

$$S^{\text{нто}} = D^{\text{нто}} \times \Pi^{\text{нто}}$$

где:

$S^{\text{нто}}$ - площадь места размещения нестационарного торгового объекта

$D^{\text{м}}$ - длина места размещения нестационарного торгового объекта

$\Pi^{\text{м}}$ - ширина места размещения нестационарного торгового объекта

$$D^{\text{нто}} = O^1 + D^1 + O^2$$

где:

O^1 - расстояние от левого края места размещения до стены специализированного павильона (до ступеней при входе)

(без входной двери или прохода к двери - не менее 0,5 м,

без входной двери или прохода к двери с расположением вдоль тротуара (дорожки) - 0,0 м с входной дверью или проходом к двери - не менее 1,2)

D^1 - длина павильона (по внешней границе наружной стены)

O^2 - расстояние от правого края места размещения до стены специализированного павильона (до ступеней при входе)

(без входной двери или прохода к двери - не менее 0,5 м,

без входной двери или прохода к двери с расположением вдоль тротуара (дорожки) - 0,0 м с входной дверью или проходом к двери - не менее 1,2)

$$\Pi^{\text{нто}} = O^3 + \Pi^1 + O^4$$

где:

O^3 - расстояние от края места размещения до стены специализированного павильона с входной группой

(равно ширине навеса над входной группой, но не менее 0,9 м)

Π^1 - ширина павильона (по внешней границе наружной стены)

O^4 - расстояние от края места размещения до стены специализированного павильона (до ступеней при входе)

(без входной двери или прохода к двери - не менее 0,5 м,

без входной двери или прохода к двери с расположением вдоль тротуара (дорожки) - 0,0 м

с входной дверью или проходом к двери - не менее 1,2)

пример расчета для специализированного павильона с входной площадкой при островном размещении:

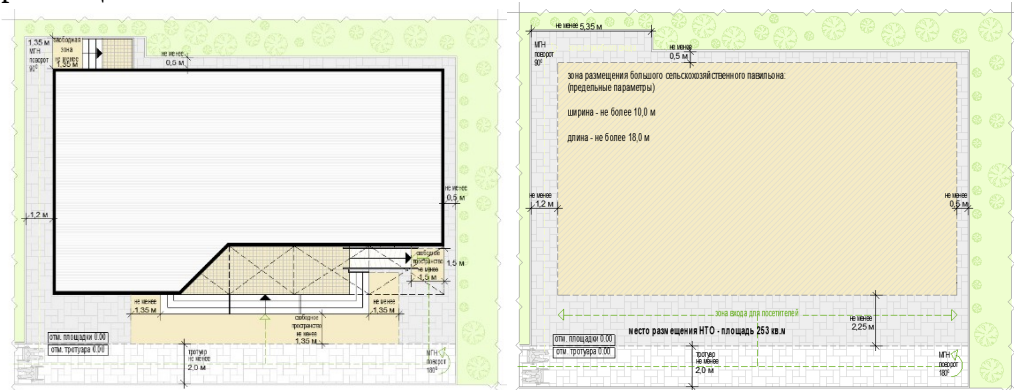

$S_{нтп} = D_{нтп} (1,2 + 10,0 + 0,5) \times Ш_{нтп} (2,25 + 18,0 + 1,35) = 11,7 \times 21,6 = 252,72$ = с округлением до целого числа $S_{нтп} = 253$ кв. м

Рис. «Основные параметры благоустройства входной группы для посетителей»
схемы входной группы для посетителей при высоте входной площадки в одном уровне с землей (оптимальный, приоритетный вариант):



схема входной группы для посетителей при высоте входной площадки от уровня земли до 0,2 м:







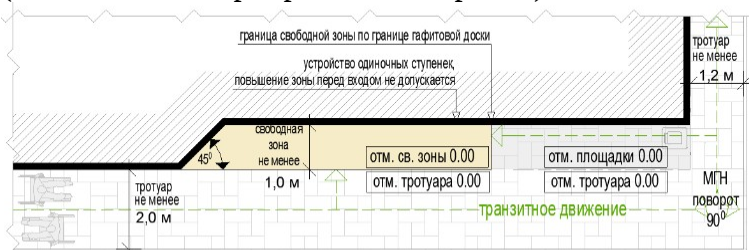

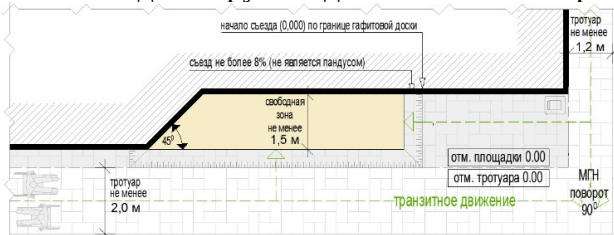
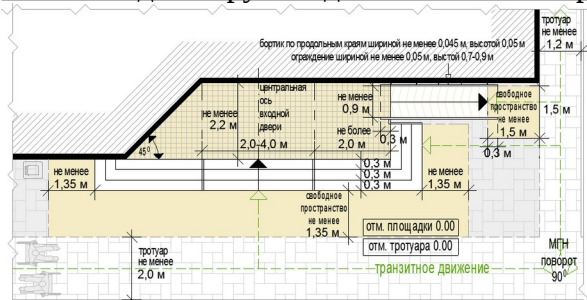

схема входной группы для посетителей при высоте входной площадки от уровня земли 0,2-0,45 м:





схема входной группы для посетителей при высоте входной площадки от уровня земли 0,45 м:



Перечень объектов благоустройства и элементов благоустройства, необходимых для обслуживания покупателей (всех категорий населения) и обязательных при планировании, размещении и содержании специализированного павильона на месте размещения нестационарного торгового объекта:

-  информационно-декоративная вывеска;
-  информационная доска;
-  площадка с твердым покрытием (или деревянный настил);
-  урна;
-  элементы, обеспечивающие доступность специализированного павильона, в том числе для МГН;
-  объекты (средства) наружного освещения;
-  мобильное озеленение (при «глухих» фасадах специализированного павильона протяженностью более 5,0 м, располагаемых вдоль тротуаров);

Перечень объектов благоустройства и элементов благоустройства на смежных территориях, необходимых для обслуживания покупателей (всех категорий населения) и обязательных при планировании, размещении и содержании специализированного павильона:

-  пешеходная коммуникация, примыкающая к месту размещения нестационарного торгового объекта;
-  контейнерная площадка, площадка для загрузки и выгрузки товара на расстоянии не более 800 м, общественный туалет на расстоянии не более 900 м, а в случае, если место размещения нестационарного торгового объекта расположено за пределами территорий ведения гражданами садоводства или огородничества для собственных нужд, индивидуальной застройки, блокированной застройки, жилых районов (кварталов), общественных территорий, территорий объектов придорожного (дорожного) сервиса, объектов общественного назначения площадка для загрузки и выгрузки товара, не менее чем 2 места для стоянки инвалидов (для малого специализированного павильона не менее чем одно место для стоянки) на расстоянии не более 100 м.



ПАЛАТКА:

- без торгового зала (без доступа посетителей в строение);
- с одним входом для продавца: ширина дверного проема в свету 0,9-1,2 м;
- без поднятой входной площадки, лестницы, пандуса (вход непосредственно с твердого покрытия площадки палатки);
- с незастекленным проемом для реализации, демонстрации товара;
- с одним внутренним пространством (помещением), рассчитанным на одно или несколько рабочих мест продавцов и товарного запаса на один день торговли;
- хранение товарного запаса:

выделенная, организованная зона, максимально визуалью скрытая от проема для реализации товара (личные вещи продавцов, тару, иную упаковку, мусор, урны размещать в зоне видимости покупателей через проемы, а также около палатки не допускается);

типы палаток:

жесткая (из строительных материалов);

мягкая (тканевая);

минимальная высота внутреннего пространства (помещения) - не менее 2,7 м;

максимальная высота палатки от уровня земли - 4,0 м;

инженерно-техническое обеспечение:

подключение к энергосети (внешнее и внутреннее освещение, торговое оборудование);

размеры палатки-модуля:

минимальный габарит 2,0х2,0 м;

максимальный габарит квадратной 3,0х3,0 м, прямоугольной 3,0х4,0 (где 4,0 м длина стороны с незастекленным проемом);

допустимо увеличением рабочего (внутреннего) пространства жесткой палатки способом размещения палаток-модулей совместно в виде блока модулей (блоки модулей мягкой палатки не допускаются):

минимальная длина блока модулей - не более 4,0 м (для модулей 2,0х2,0 м), не более 9,0 м (для модулей 3,0х3,0 м), не более 12,0 м (для модулей 3,0х4,0 м);

максимальный ширина блока модулей - не более 4,0 м (для модулей 2,0х2,0 м), не более 6,0 м (для модулей 3,0х3,0 м, 3х4 м);

максимальная общая площадь блока модулей - не более 16,0 м (для модулей 2,0х2,0 м), не более 54,0 м (для модулей 3,0х3,0 м); не более 72,0 м (для модулей 3,0х4,0 м);

демонстрация товара на улице не допускается;



ВИД 1

вариант колористики 1



облицовка

каркас и место для вывески

дверь, ставни

графитовая информационная доска

пол



металлические ламели, рама (крепление без нащельников и видимых крепежей), ширина ламели 0,05-0,06 м, расстояние между ламелями 0,025-0,03 м, окраска в заводских условиях RAL7047

металлические стойки и кубообразного сечения 0,05х0,05 м, окраска акриловой краской (каркас без заполнения сеткой, система крепления с внутренней стороны

окраска в заводских условиях RAL7047 (матовая)
сетка на проем экспонирования бахчи ЦПВС нержавеющая ромбовидная (крепление изнутри)



графитовая черная полуматовая или матовая краска (моющаяся, стойкая к щеткам агрессивным растворам)

деревянный настил (хвойные породы), окраска рекомендуется палубный лак или специальная краска для дерева RAL7037

(матовая) площадки»)

вариант колористики 2



облицовка

каркас и место для вывески

ставни-жалюзи, дверь

графитовая информационная доска

пол



планкин, лиственница с покрытием маслом OSMO № 702 (крепление стык в стык, без видимых креплений) ширина 0,05-0,06 м, расстояние 0,025-0,03 м

металлические стойки и ригели кубообразного сечения окраска акриловой краской RAL7037 (каркас без заполнения сеткой, система крепления с внутренней стороны площадки)

металл, окраска в заводских условиях RAL7037 (матовая)

графитовая черная полуматовая или матовая краска (моющаяся, стойкая к щеткам и агрессивным растворам)

деревянный настил (хвойные породы), окраска рекомендуется палубный лак или специальная краска для дерева RAL7037

сетка на проем экспонирования



ЦПРС нержавеющая ромбовидная (крепление изнутри)



ВИД 2

вариант колористики 1



облицовка

ставни-жалюзи, дверь

каркас и место для вывески

графитовая информационная доска

пол



RAL7037
RAL7047

RAL7047

RAL7037

металлические ламели, рама

окраска в заводских условиях RAL7037

металлические стойки и ригели

графитовая черная

деревянный настил

| | | | | |
|--|---|---|--|---|
| <p>(крепление без нащельников и видимых крепежей), ширина ламели 0,05-0,06 м, расстояние между ламелями 0,025-0,03 м, окраска заводских условиях (матовая)</p> | <p>(матовая) сетка на проем экспонирования бахчи ЦПВС нержавеющая ромбовидная (крепление изнутри)</p>  | <p>кубообразного сечения 0,05x0,05 м, окраска акриловой краской (каркас без заполнения сеткой, система крепления с внутренней стороны площадки)</p> | <p>полуматовая или матовая краска (моющаяся, стойкая к щеткам и агрессивным растворам)</p> | <p>(хвойные породы), окраска рекомендуется палубный лак или специальная краска для дерева RAL7037</p> |
|--|---|---|--|---|

вариант колористики 2



облицовка

каркас и место для вывески

дверь, ставни

графитовая информационная доска

пол



металлические ламели, рама (крепление без нащельников и видимых крепежей), ширина ламели 0,05-0,06 м, расстояние между ламелями 0,025-0,03 м, окраска в заводских условиях RAL7047 (матовая)

металлические стойки и ригели кубообразного сечения 0,05x0,05 м, окраска акриловой краской (каркас без заполнения сеткой, система крепления с внутренней стороны площадки)

окраска заводских условиях RAL7047 (матовая) сетка на проем экспонирования бахчи ЦПВС нержавеющая ромбовидная (крепление изнутри)



в графитовая черная полуматовая или матовая краска (моющаяся, стойкая к щеткам и агрессивным растворам)

деревянный настил (хвойные породы), окраска рекомендуется палубный лак или специальная краска для дерева RAL7037



ВИД 3

вариант колористики 1



облицовка
сезонной
палатки



RAL7037
RAL7047

металлические
ламели, рама
(крепление без
нащельников и
видимых
крепелей),
ширина ламели
0,05-0,06 м,
расстояние
между ламелями
0,025-0,03 м,
окраска в
заводских
условиях
(матовая)

облицовка
сезонной палатки



фиброцементные
панели
текстурированные
(аналог
EQUITONE (linea)
LT90)

каркас и место
для вывески



металлические
стойки и ригели
кубообразного
сечения 0,05x0,05
м, окраска
акриловой
краской
RAL7037 (каркас
без заполнения
сеткой, система
крепления с
внутренней
стороны
площадки)

графитовая
информационная
доска



графитовая
черная
полуматовая или
матовая краска
(моющаяся,
стойкая к щеткам
и агрессивным
растворам)

пол



деревянный
настил
(хвойные
породы),
окраска
рекомендуется
палубный лак
или
специальная
краска для
дерева
RAL7037

ВИД



4

возможные варианты расположения цветов мягкой палатки:

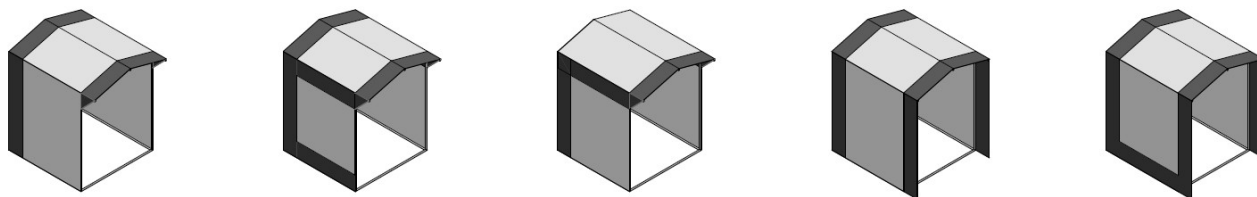

возможные варианты информационного оформления мягкой палатки:

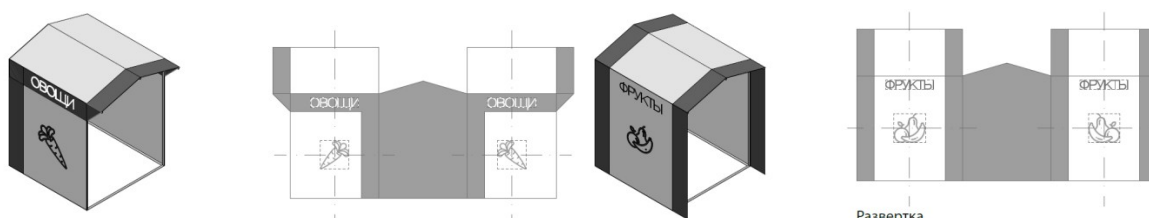

Возможные варианты колористического решения палатки:

основные цвета (для фона принимается только 1 цвет):



цвета декора (для декора принимается только 1 цвет):



ВОЗМОЖНЫЕ ВАРИАНТЫ ИСПОЛЬЗОВАНИЯ ЦВЕТОВ:

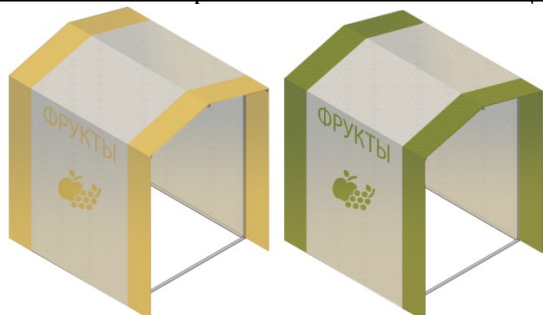

общие требования к средствам информации на ткани мягкой палатки:

все информационно-декоративные элементы (декор) выполняются методом сублимационной печати на оборудовании производителя палаток;

все информационно-декоративные элементы (декор) располагаются строго на центральной оси палатки;

все информационно-декоративные элементы (декор) выполняются в избранной цветовой гамме (один цвет, всего для мягкой палатки могут быть использованы не более 2-х цветов;

высота букв, используемых в декоре - 160 мм;

габариты декоративного элемента (логотипа) не должны превышать 600х600мм;

материал ткани мягкой палатки:

акрил (рекомендуется (дополнительно: со специальным тефлоновым покрытием и антигрибковой пропиткой);

полиэстер (допускается (дополнительно: с акриловым лаком и антигрибковой пропиткой);

материал каркаса мягкой палатки:

металл, композитные материалы (поверхность с декоративным слоем, устойчивым к атмосферным и механическим воздействиям, неоднократному мытью агрессивными растворами и щетками).

Рис. «Допустимые варианты габаритов элементов модулей жесткой палатки при планировании установки»

схема допустимых размеров палатки:

главный фасад
торцевой фасад
(проем открыт)
с дверью

главный фасад
(проем закрыт)

фасад
торцевой и задний



схема допустимых размеров палатки:

главный фасад
торцевой фасад
(проем открыт)
с дверью

главный фасад
(проем закрыт)

торцевой фасад
с решеткой из ЦПС

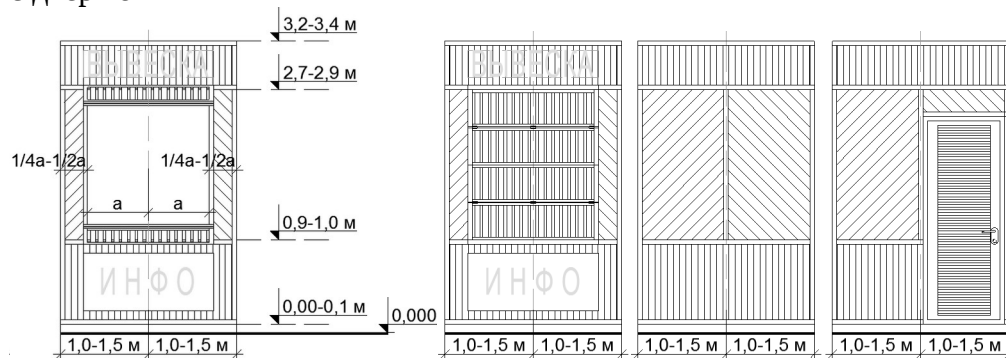
задний фасад

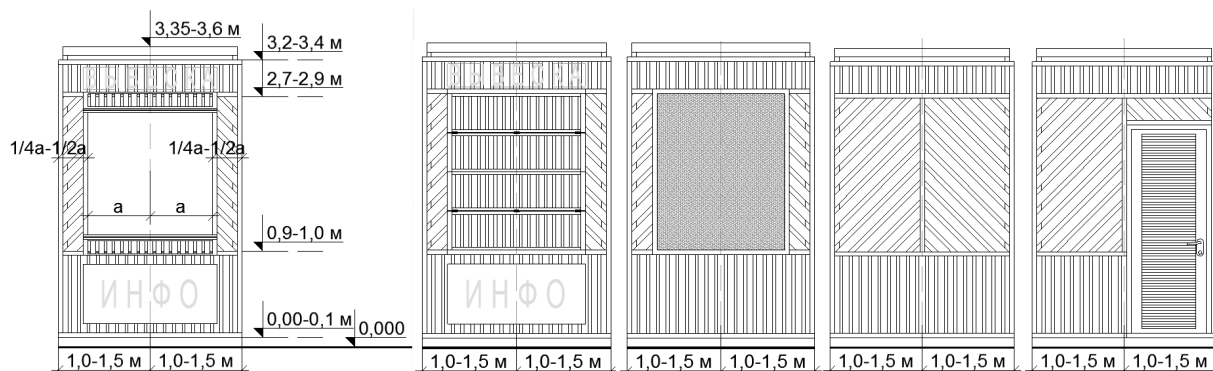

пример блока модулей палаток:

главный фасад и задний фасад
торцевой фасад
(проем открыт)
без двери

торцевой фасад
с дверью



Рис. «Основные параметры места размещения нестационарного торгового объекта для палаток»
схемы места размещения нестационарного торгового объекта при островном размещении модуля палатки:

модуль 2,0x2,0 м:

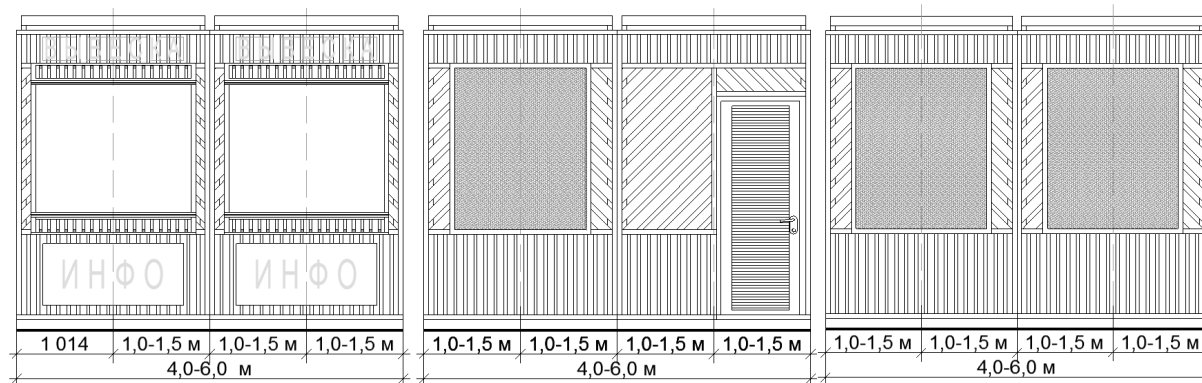
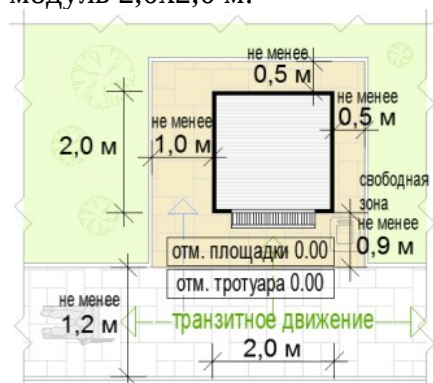

схемы места размещения нестационарного торгового объекта при размещении модуля палатки на Т-образном перекрестке тротуаров:

модуль 2,0x2,0 м:



схемы места размещения нестационарного торгового объекта при размещении модуля палатки на П-образном перекрестке тротуаров:

одиночный модуль 2,0x2,0 м:

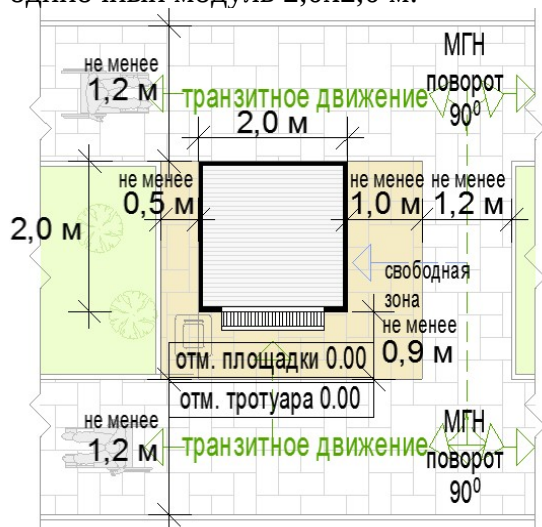

формула расчета площади места размещения нестационарного торгового объекта:

$$S^{\text{нто}} = D^{\text{нто}} \times \Pi^{\text{нто}}$$

где:

$S^{\text{нто}}$ - площадь места размещения нестационарного торгового объекта

$D^{\text{м}}$ - длина места размещения нестационарного торгового объекта

$\Pi^{\text{м}}$ - ширина места размещения нестационарного торгового объекта

$$D^{\text{нто}} = O^1 + D^1 + O^2$$

где:

O^1 - расстояние от левого края места размещения до стены палатки

(без входной двери или прохода к двери - не менее 0,5 м,

без входной двери или прохода к двери с расположением вдоль тротуара (дорожки) - 0,0 м

с входной дверью или проходом к двери - не менее 1,0)

D^1 - длина палатки (по внешней границе наружной стены)

O^2 - расстояние от правого края места размещения до стены палатки

(без входной двери или прохода к двери - не менее 0,5 м,

без входной двери или прохода к двери с расположением вдоль тротуара (дорожки) - 0,0 м

с входной дверью или проходом к двери - не менее 1,0)

$$\Pi^{\text{нто}} = O^3 + \Pi^1 + O^4$$

где:

O^3 - расстояние от края места размещения до стены палатки с прилавком

(равно ширине навеса над прилавком, но не менее 0,9 м)

Π^1 - ширина палатки (по внешней границе наружной стены)

O^4 - расстояние от края места размещения до стены палатки без прилавка

(без входной двери или прохода к двери - не менее 0,5 м,

без входной двери или прохода к двери с расположением вдоль тротуара (дорожки) - 0,0 м





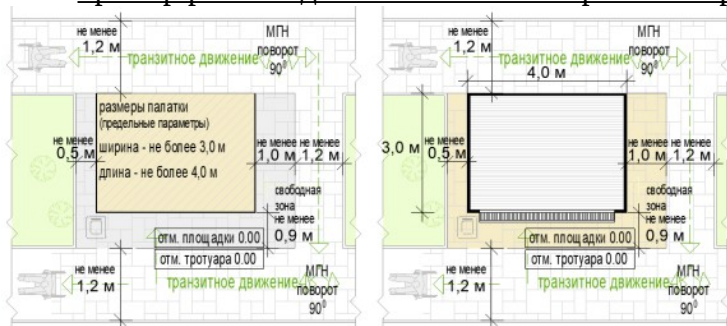

с входной дверью или проходом к двери - не менее 1,0)

пример расчета для палатки на П-образном перекрестке тротуаров:





$$S_{\text{нто}} = D_{\text{нто}} (0,5 + 4 + 1,0) \times \Pi_{\text{нто}} (0,9 + 3 + 0,0) = 5,5 \times 3,9 = 21,45 = \text{с округлением до целого числа } 22 \text{ кв.м}$$

Перечень объектов благоустройства и элементов благоустройства, необходимых для обслуживания покупателей (всех категорий населения) и обязательных при планировании, размещении и содержании палатки на месте размещения нестационарного торгового объекта:

-  информационно-декоративная вывеска;
-  информационная доска;
-  площадка с твердым покрытием (или деревянный настил);
-  урна;
-  элементы, обеспечивающие доступность палатки, в том числе для МГН;
-  объекты (средства) наружного освещения;
-  мобильное озеленение (при «глухих» фасадах палатки протяженностью более 5,0 м, располагаемых вдоль тротуаров);

Перечень объектов благоустройства и элементов благоустройства на смежных территориях, необходимых для обслуживания покупателей (всех категорий населения) и обязательных при планировании, размещении и содержании палатки:

-  пешеходная коммуникация, примыкающая к месту размещения нестационарного торгового объекта;
-  контейнерная площадка на расстоянии не более 800 м, а в случае, если место размещения нестационарного торгового объекта расположено за пределами территорий ведения гражданами садоводства или огородничества для собственных нужд, индивидуальной застройки, блокированной застройки, жилых районов (кварталов), общественных территорий, территорий объектов придорожного (дорожного) сервиса, объектов общественного назначения не менее чем одно место для стоянки инвалидов на расстоянии не более 100 м.



ПУНКТ БЫСТРОГО ПИТАНИЯ С ПЛОЩАДКОЙ СЕЗОННОГО (ЛЕТНЕГО) КАФЕ

Пункт быстрого питания с площадкой сезонного (летнего) кафе - комплекс из 2 временных строений (конструкций), состоящий из павильона (киоска) и оборудованной площадки сезонного (летнего) кафе

типы оборудованных площадок сезонных (летних) кафе:

- до 10 мест;
- 10-26 мест;
- 26-50 мест (размещение только с павильоном);

внешний вид временных строений (сооружений) пунктов быстрого питания с площадкой сезонного (летнего) кафе принимается в соответствии с внешним видом киосков (павильонов).

Рис. «Примеры допустимых вариантов габаритов площадок сезонных (летних) кафе»

площадка сезонного (летнего) кафе до 10 мест с киоском без технологического настила, однорядное размещение:



площадка сезонного (летнего) кафе до 10 мест с киоском без технологического настила, двухрядное размещение:



площадка сезонного (летнего) кафе 10-26 мест с киоском и технологическим настилом, однорядное размещение:



площадка сезонного (летнего) кафе 10-26 мест с павильоном и технологическим настилом, однорядное размещение:

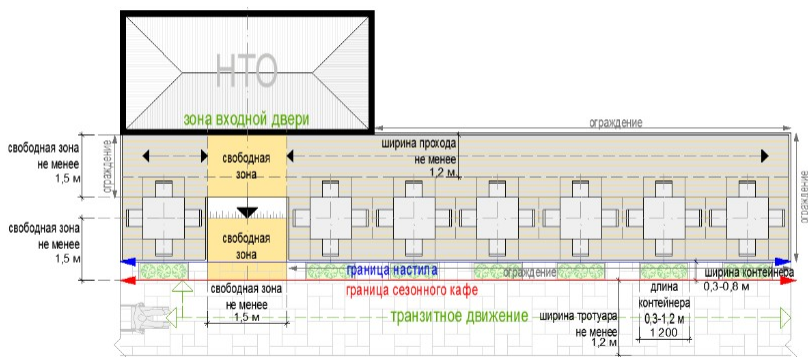

площадка сезонного (летнего) кафе 10-26 мест с киоском и технологическим настилом, двухрядное размещение:

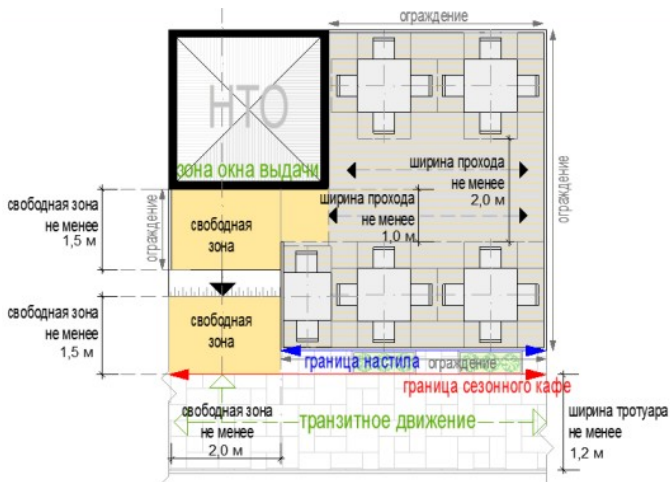

площадка сезонного (летнего) кафе 10-26 мест с павильоном и технологическим настилом, двухрядное размещение:



площадка сезонного (летнего) кафе 26-50 мест с павильоном или блоком модулей палаток и технологическим настилом, однорядное размещение:

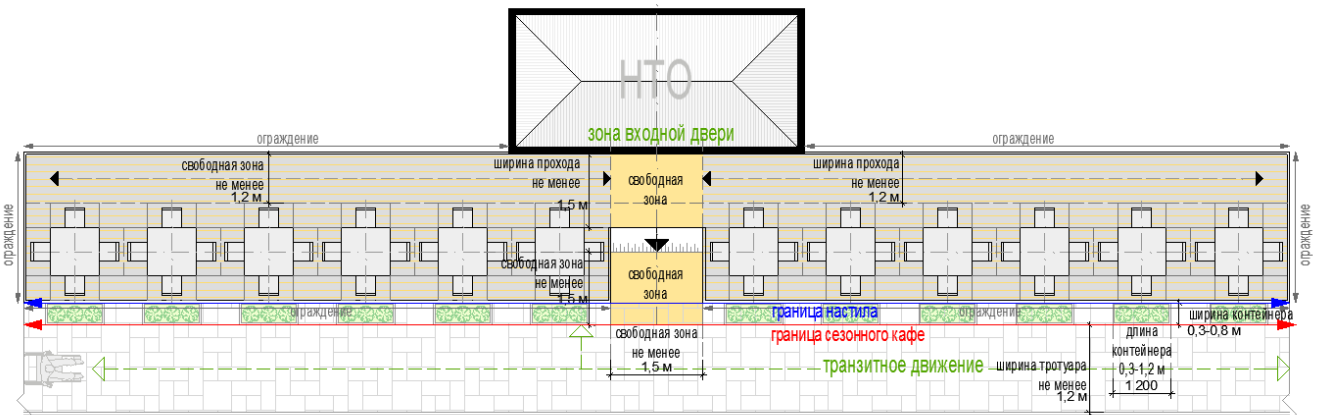

площадка сезонного (летнего) кафе 26-50 мест с павильоном или блоком модулей палаток и технологическим настилом, двухрядное размещение:

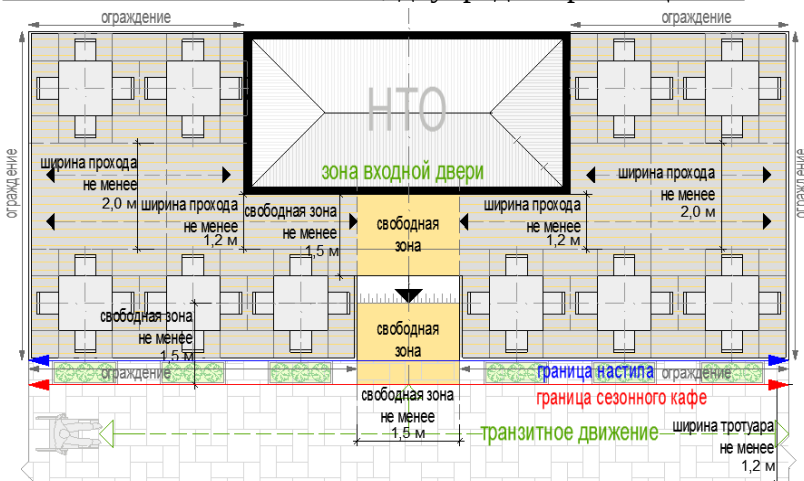

Варианты оборудованных площадок кафе в зависимости от вида устройств для защиты от дождя и солнечных лучей:

открытая площадка;

площадка с однокупольными зонтами;

площадка с многокупольными зонтами;

площадка с двухсторонней маркизой;

площадка со сборно-разборной перголой;

Примечание: допускается совмещение устройств на одной площадке

Рис. «Основные типы допустимых устройств для защиты от дождя и солнечных лучей»



рис. «Примеры внешнего вида сезонных (летних) кафе»



Размещение пергол не допускается:
 вдоль фасадов исторических зданий;
 непосредственно между проезжей частью и фасадами зданий, строений, сооружений;
 непосредственно между проезжей частью и ограждениями индивидуальной жилой застройки;

материал каркаса устраиваемых зонтов, пергол: металл, композитные материалы, дерево (поверхность с декоративным слоем, устойчивым к атмосферным и механическим воздействиям, неоднократному мытью агрессивными растворами и щетками);

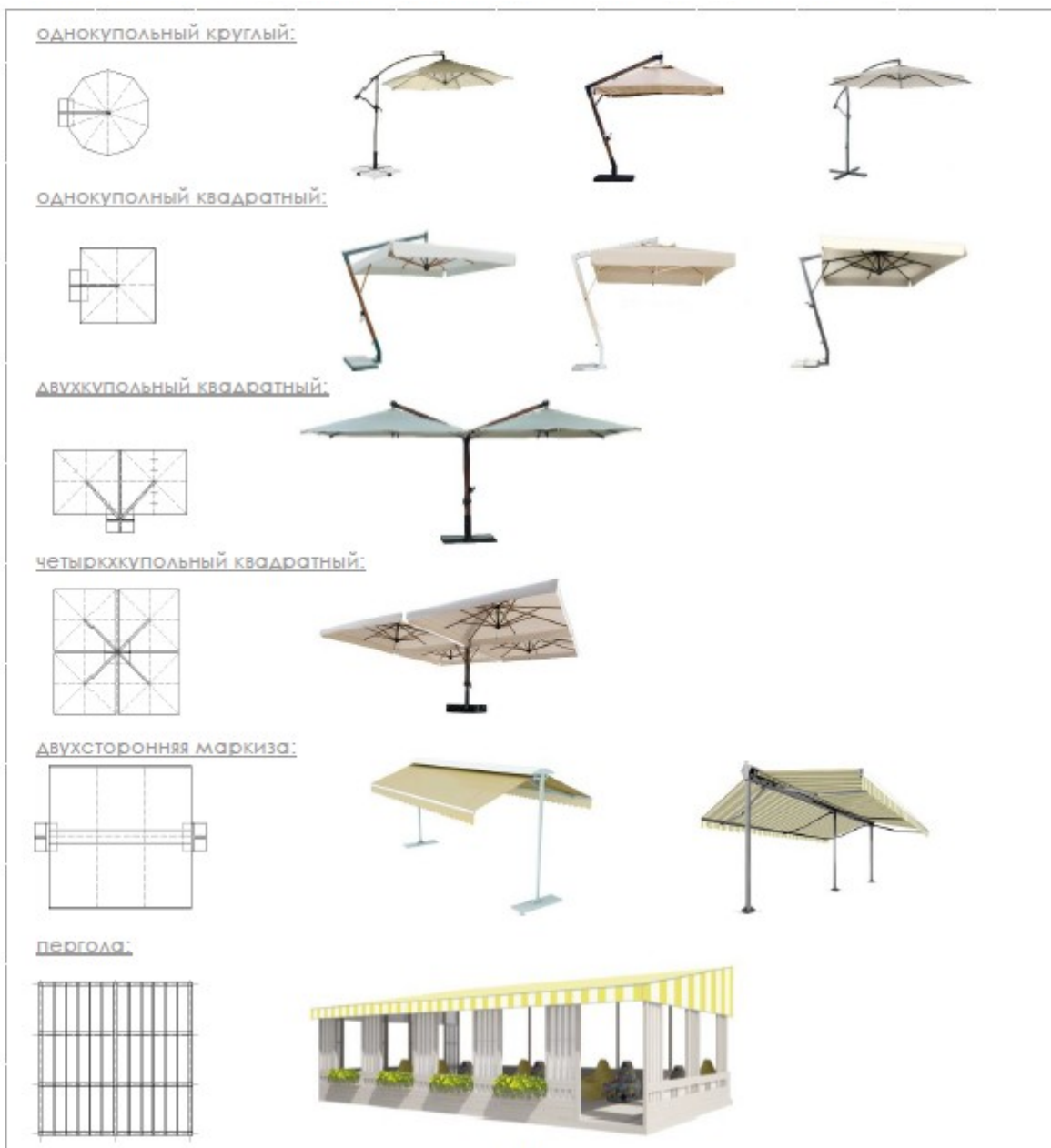
материал натяжной мягкой (тканой) части для зонтов, пергол: акрил (рекомендуется (дополнительно: со специальным тефлоновым покрытием и антигрибковой пропиткой), полиэстер (допускается (дополнительно: с акриловым лаком и антигрибковой пропиткой)).

Рис. «Примеры допустимого внешнего вида тканей для зонтов, маркиз, пергол»



рис. «Примеры внешнего вида сезонных (летних) кафе»



Не допускается крепление натяжной части (маркиз) к фасадам, деревьям, кустарнику, ограждениям, опорам освещения, иным элементам, не являющимся специально установленными на технологическом настиле перголами;

покрытие площадки сезонного (летнего) кафе с количеством мест 10 и более - технологический настил, располагаемый:

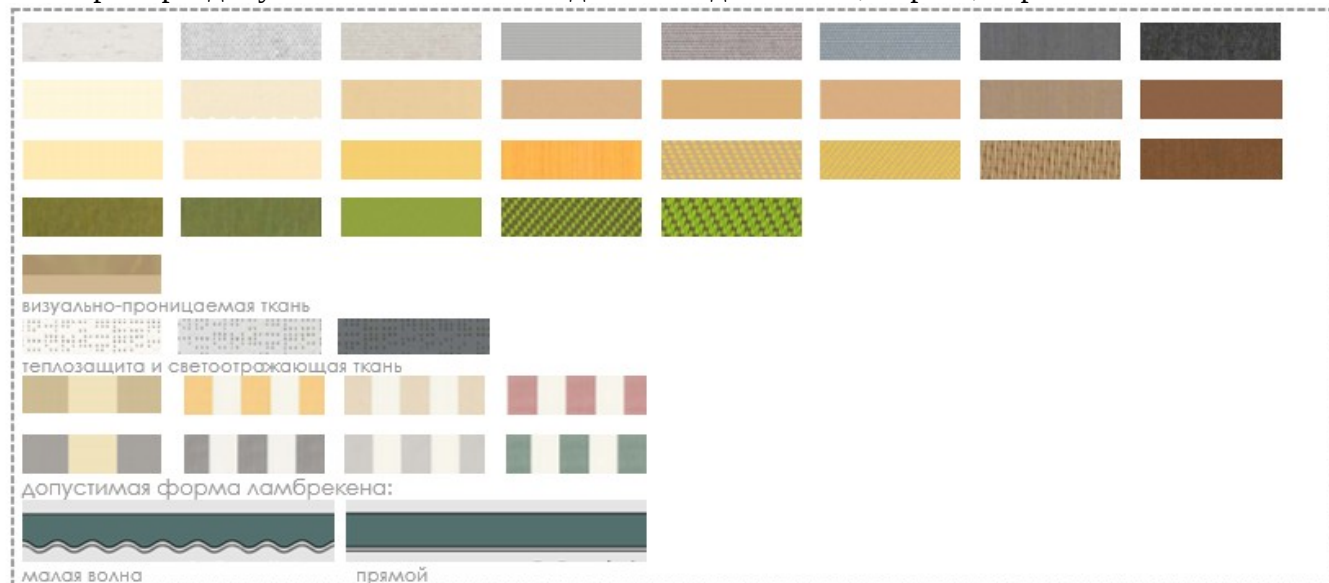
на твердых покрытиях;

на мягких покрытиях (грунтовых, травяных, щебеночных и т.п.), при условии доступа на технологический настил только с твердого покрытия;

покрытие площадки сезонного (летнего) кафе с количеством мест менее 10 - твердое покрытие или технологический настил;

Перечень оборудования, необходимого для обслуживания покупателей (всех категорий населения) и обязательных при планировании, размещении и содержании площадки сезонного (летнего) кафе:



информационно-декоративная вывеска;



информационная доска;



твердое покрытие или технологический настил;



визуально проницаемое периметральное низкое ограждение;



уличная мебель (столы, стулья и (или) кресла, и (или) диваны, и (или) лавки);



универсальная урна;



объекты (средства) наружного освещения;



элементы, обеспечивающие доступность киоска, в том числе для МГН;



мобильное озеленение;



общественный туалет.



Перечень оборудования для обслуживания покупателей (всех категорий населения) при планировании, размещении и содержании площадки сезонного (летнего) кафе для повышения комфортности:



-  устройства для защиты от дождя и солнечных лучей;
-  обогревательные приборы, торгово-технологическое оборудование, мангал (не обязательно) при условии соблюдения требований пожарной безопасности.

Рис. «Основные параметры расстановки мебели на площадках сезонных (летних) кафе»
размещение столов и стульев:

двухместное размещение: четырехместное размещение: шестиместное размещение:



взаиморасположение мебели и проходы:

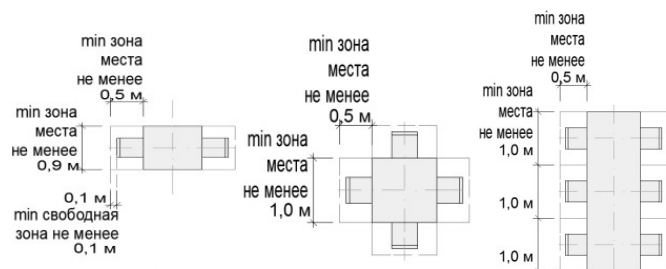
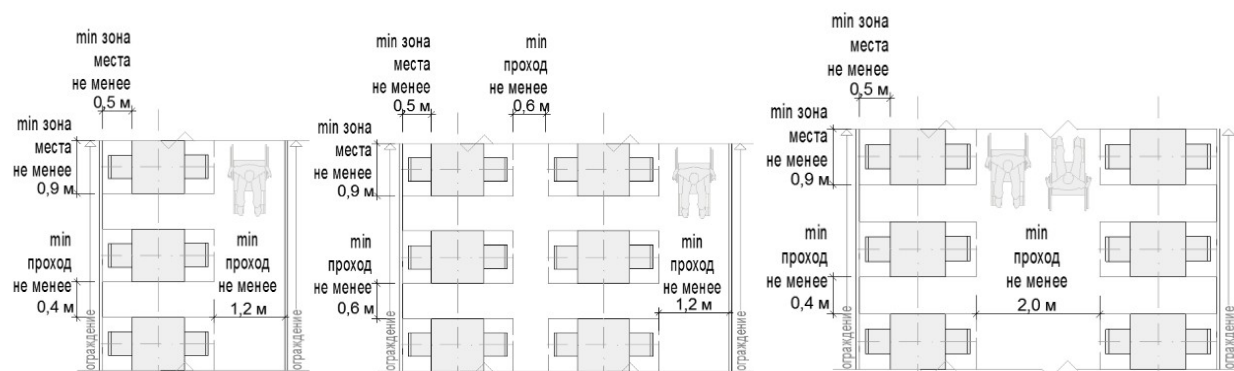

примеры допустимого внешнего вида столов и стульев (монохромный вариант):



примеры допустимого внешнего вида столов и стульев (цветной вариант):



размещение столов и кресел:

двухместное размещение: четырехместное размещение: шестиместное размещение:

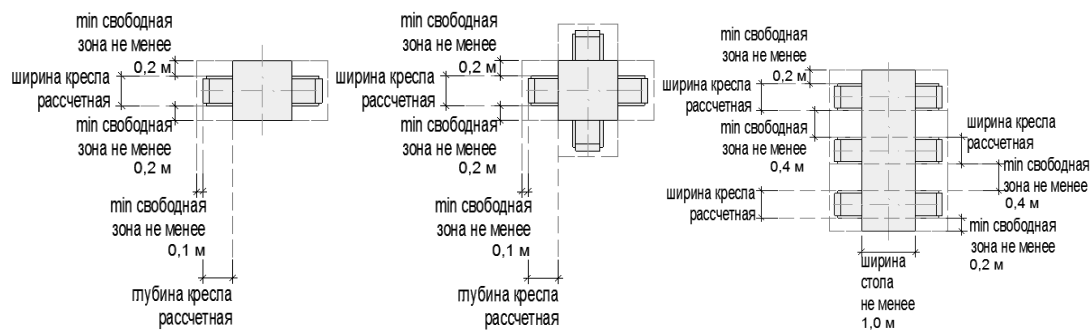

взаиморасположение мебели и проходы:

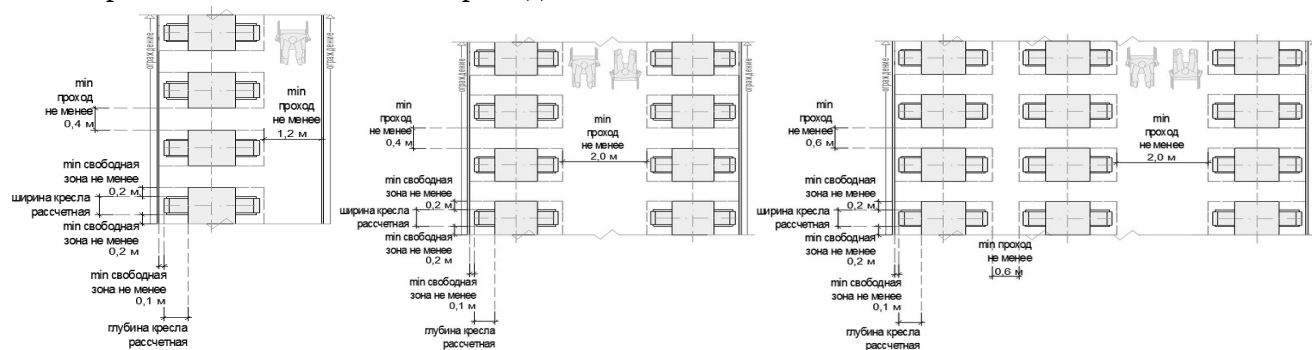

примеры допустимого внешнего вида столов и кресел (монокромный вариант):



примеры допустимого внешнего вида столов и кресел (цветной вариант):



размещение столов и диванов (кресел диванного типа, диванных модулей, уголков и т.п.):

двухместное размещение: четырехместное размещение: шестиместное размещение:

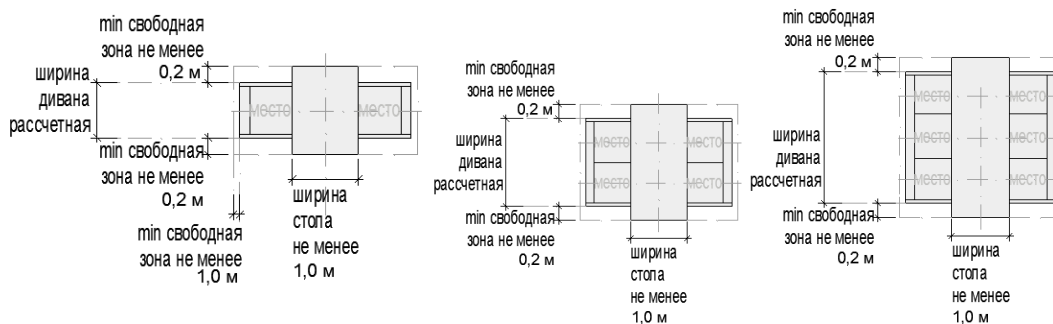

взаиморасположение мебели и проходы:

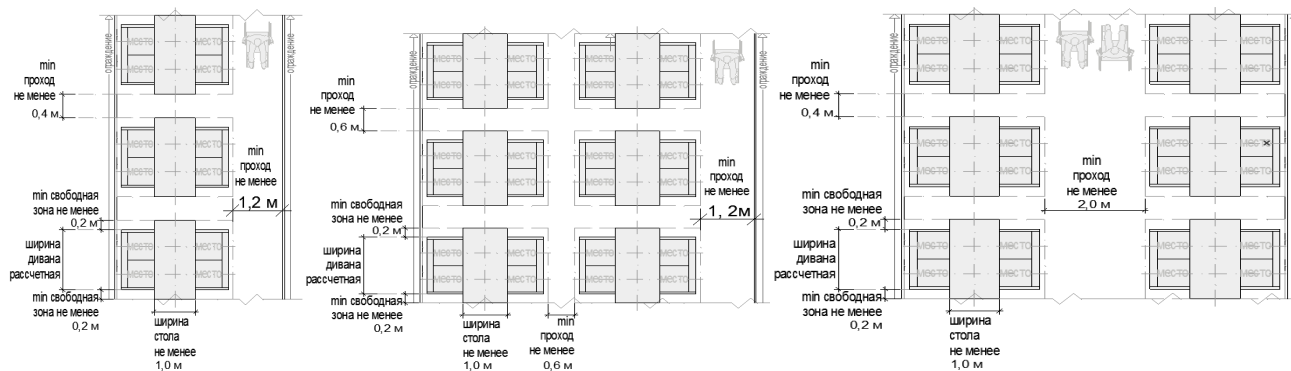

формула расчета площади места размещения нестационарного торгового объекта:

$$S_{нто} = S^1 + S^2$$

где:

$S_{нто}$ - площадь места размещения нестационарного торгового объекта

S^1 - площадь места размещения нестационарного торгового объекта (рассчитывается по формуле павильона или киоска)

S^2 - площадь площадки сезонного (летнего) кафе



ОБЪЕКТ РЕАЛИЗАЦИИ СЕЛЬСКОХОЗЯЙСТВЕННЫХ И ДЕКОРАТИВНЫХ КУСТОВ И РАСТЕНИЙ

Объект реализации сельскохозяйственных и декоративных кустов и растений - комплекс временных строений (конструкций), состоящий из павильона (специализированного павильона, киоска) и оборудованной площадки экспонирования растений.

Типы оборудованных садовых центров:

малый - площадка для экспонирования растений до 300 кв. м с продажей деревьев, кустарников, растений за исключением взрослых, полностью сформированных деревьев, высота которых превышает 2 метра, сопутствующих товаров;

большой - площадка для экспонирования растений 300 - 800 кв. м с продажей деревьев, кустарников, растений, сопутствующих товаров.

Рис. «Типы оборудованных садовых центров»

малый садовый центр:

большой садовый центр:

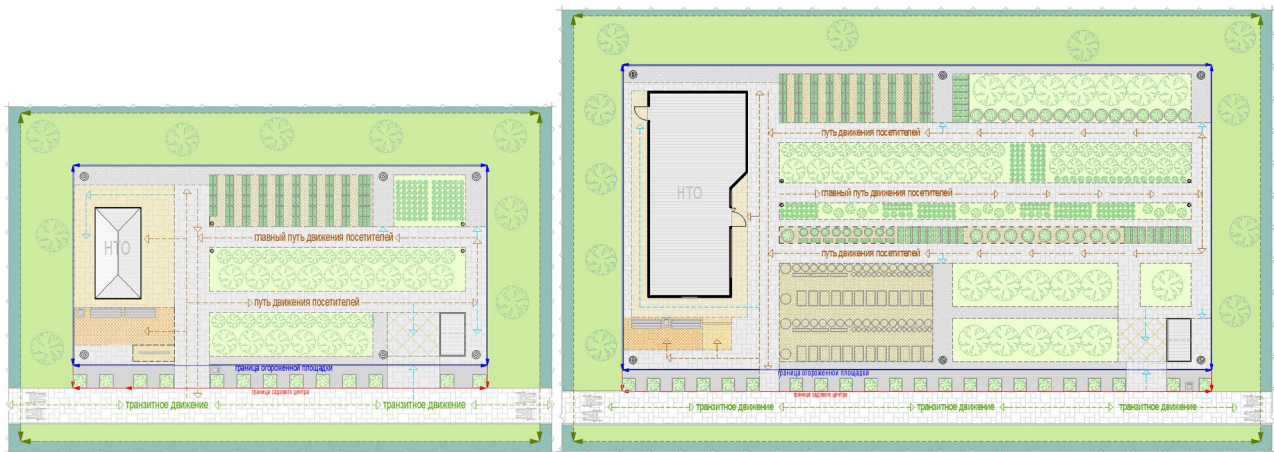

Состав площадок объекта реализации сельскохозяйственных и декоративных кустов и растений:

- административная площадка с нестационарным строением (сооружением);
- экспозиционная площадка;
- декоративная площадка;

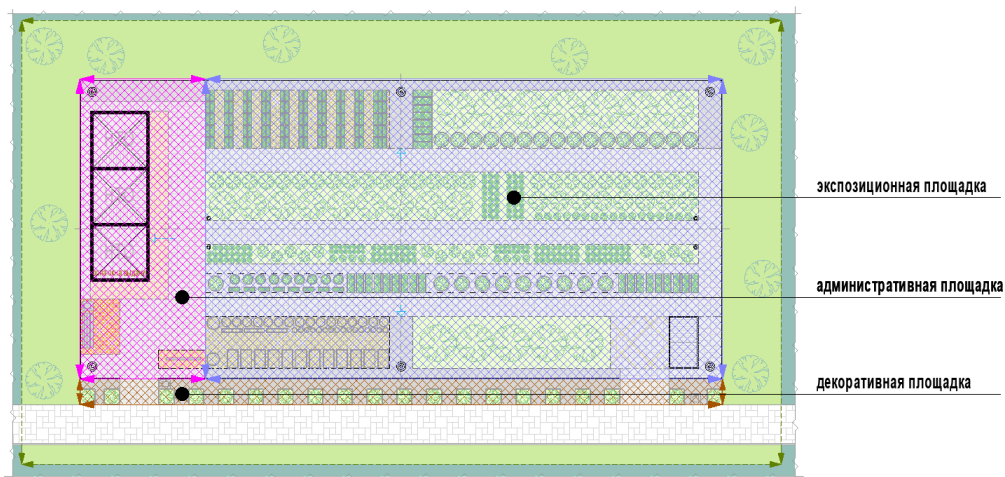

Состав экспозиционной площадки:

- прикопочная площадка (площадки) - экспонирование растений путем временного хранения в грунте без контейнеров;
- площадка (площадки) растений в контейнерах - экспонирование растений путем временного хранения в контейнерах;
- площадка (площадки) сопутствующих товаров;
- путь (пути) движения пешеходов (главный (не менее 2,0 м), второстепенные (не менее 1,2 м));
- технический проход (0,5 – 1,0 м);
- система наружного освещения;
- хозяйственная площадка с местом оперативного сбора мусора для переноса к контейнерной площадке, элементы инженерной инфраструктуры для организации полива, нестационарный общественный туалет (при его отсутствии на расстоянии более 100 м).

Рис. «Примеры экспозиционной площадки»

пример экспозиционной площадки (для малого павильона):

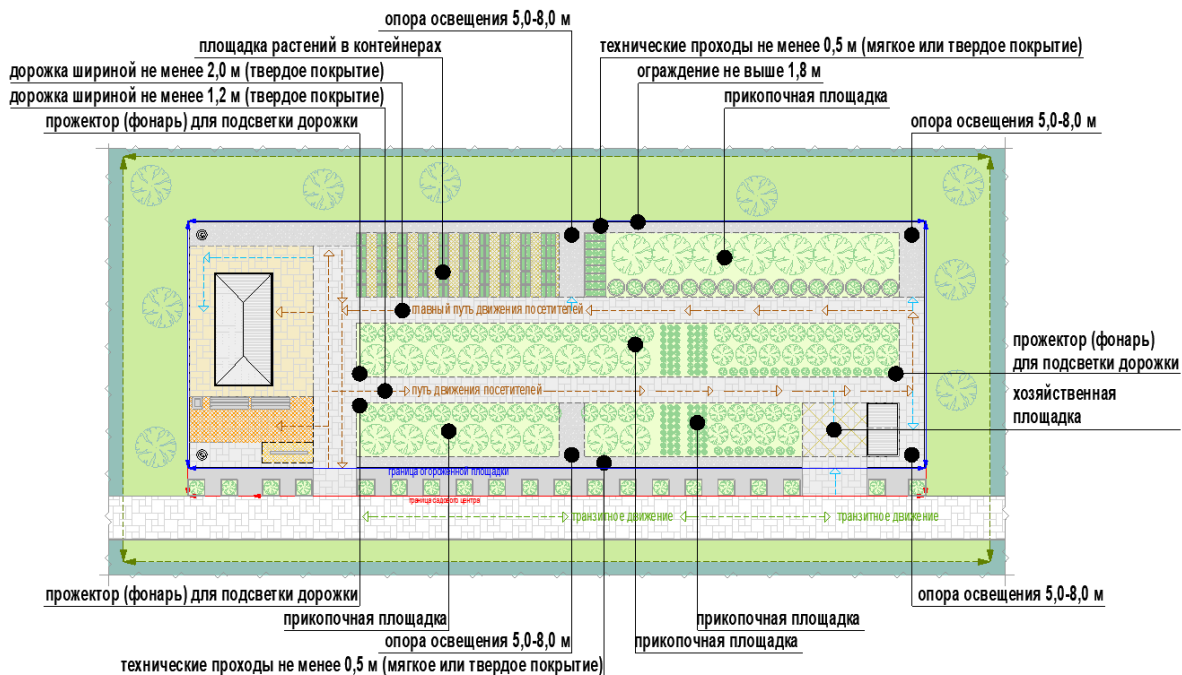

пример экспозиционной площадки (для сельскохозяйственного павильона):

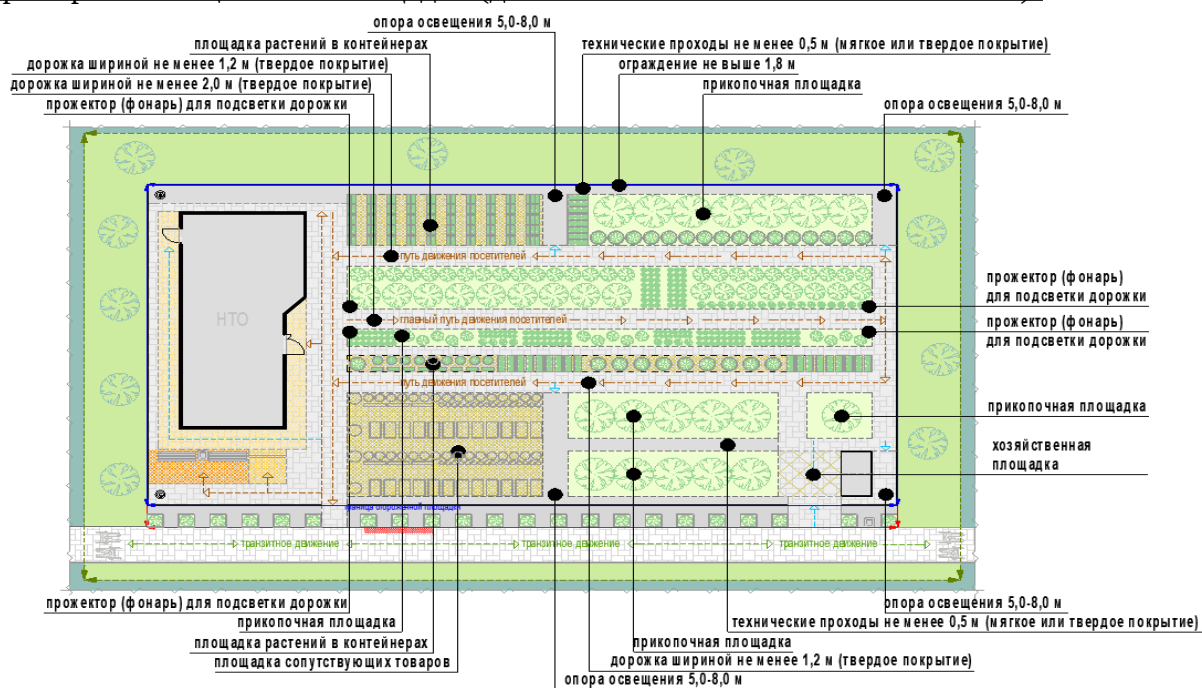

Покрывтия площадок и дорожек объекта реализации сельскохозяйственных и декоративных кустов и растений:

прикопачная площадка - мягкое (грунтовое);

площадка растений в контейнерах - твердое покрытие и (или) резиновое (синтетическое), и (или) деревянный настил;

площадка сопутствующего инвентаря - твердое покрытие и (или) деревянный настил;

административная площадка - твердое покрытие и (или) деревянный настил;

технические проходы - твердое покрытие и (или) отсев, резиновое (синтетическое), и (или) деревянный настил;

пути пешеходного движения, хозяйственная площадка, площадка для посетителей - твердое покрытие и (или) деревянный настил;

Рис. «Основные параметры и подсчет места размещения нестационарного торгового объекта для объекта реализации сельскохозяйственных и декоративных кустов и растений»

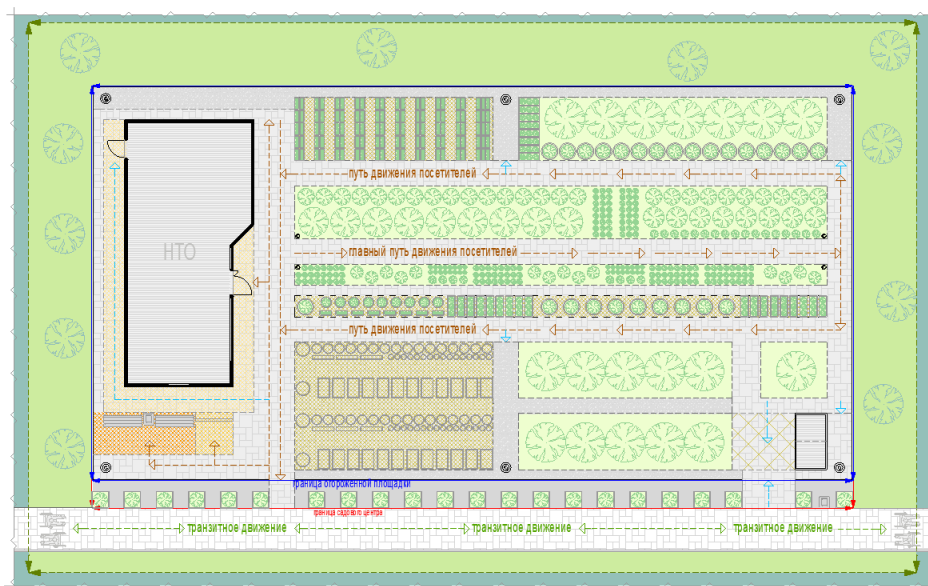

формула расчета площади места размещения нестационарного торгового объекта:

$$S^{\text{нто}} = S^1 + S^2 + S^3$$

где:

$S^{\text{нто}}$ - площадь места размещения нестационарного торгового объекта

S^1 - площадь административной площадки (рассчитывается по формуле павильона или киоска + не менее 5 кв.м)

S^2 - площадь экспозиционной площадки;

S^3 - площадь декоративной площадки;











$$S^3 = D^2 \times \Pi^3$$

где:

D^2 - сумма ширины административной площадки и длины экспозиционной площадки

Π^3 - не менее 1, 0 м.

Перечень оборудования, необходимого для обслуживания покупателей (всех категорий населения) и обязательных при планировании, размещении и содержании объекта реализации сельскохозяйственных и декоративных кустов и растений:

-  информационно-декоративная вывеска;
-  информационная доска;
-  твердое покрытие или технологический настил;
-  визуальное проницаемое периметральное ограждение высотой не более 1,8 м;
-  площадка для посетителей с не менее чем 1 лавочкой, урной;
-  информационный стенд со схемой экспозиционной площадки;
-  универсальные урны (не менее 2: при входе на объект, на экспозиционной площадке);
-  объекты (средства) наружного освещения (опоры высотой 5,0 – 8,0 м по периметру объекта на расстоянии не более 12,0 м между опорами, вдоль путей движения пешеходов (прожекторы или столбики);
-  элементы, обеспечивающие доступность объекта, в том числе для МГН;
-  элементы озеленения;
-  мобильная туалетная кабина;



4. Требования к внешнему виду элементов благоустройства, размещаемых совместно с нестационарными строениями, сооружениями.



Средства размещения информации на нестационарном строении, сооружении:

вывески;

информационные доски;

элементы, составляющие вывески:

информационное поле (ИП) в виде отдельных букв, крепящихся без фоновое основания непосредственно на фасад;

декоративно-художественные элементы (ДЭ);

виды информационных досок, допускаемых к размещению на НТО:

доска, содержащая информацию о зарегистрированном (юридическом) наименовании предприятия, организационно – правовой форме, о режиме работы предприятия;

меню;

доска для ежедневной информации (грифельная доска).

Рис. «Основные параметры средств размещения информации»

элементы вывесок киосков и павильонов располагаются в виде отдельных элементов без фона:

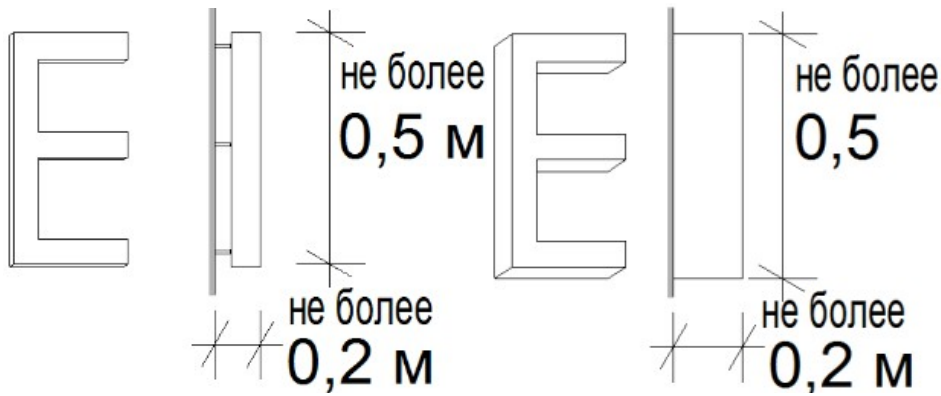

объемные буквы на дистанционных держателях

объемные буквы на скрытых держателях

схемы допустимого расположения средств размещения информации для киоска (павильона):

главный фасад: фасад со служебным входом:

торцевые фасады:



схемы допустимого расположения средств размещения информации для киоска (павильона):

главный фасад: фасад со служебным входом:

торцевые фасады:



главный фасад: фасад со служебным входом:

торцевые фасады:



схемы допустимого расположения средств размещения информации для сельскохозяйственного павильона:

главный фасад:

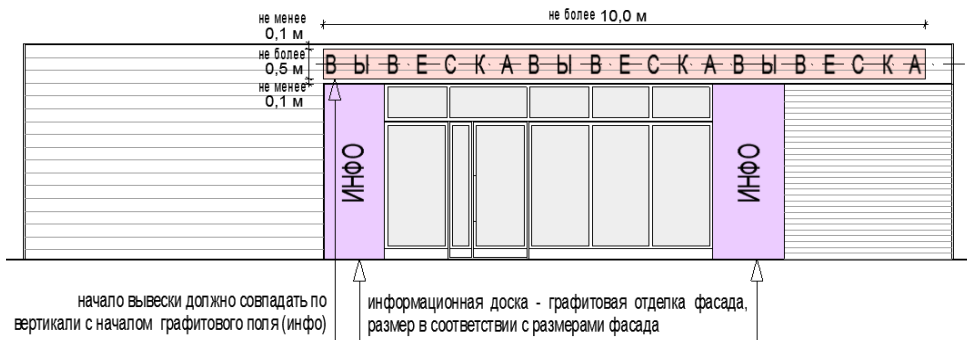

фасад со служебным входом: торцевые фасады:

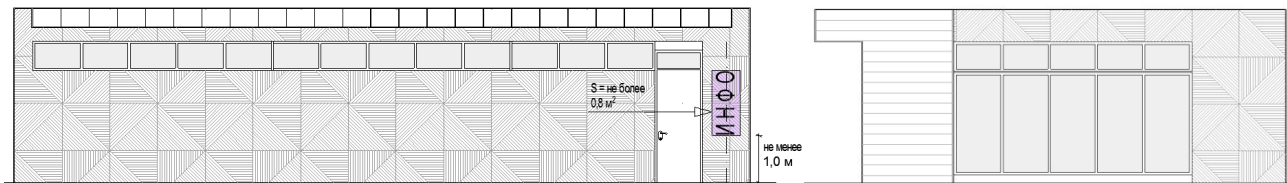

расположение средств размещения информации для жесткой палатки:
главный фасад: фасад со служебным входом: торцевые фасады:



Рис. «Внешний вид средств размещения информации»



алюминий, композит
светодиодные модули

акрил светорассеивающий
(задняя стенка оргстекло) (задняя стенка оргстекло)

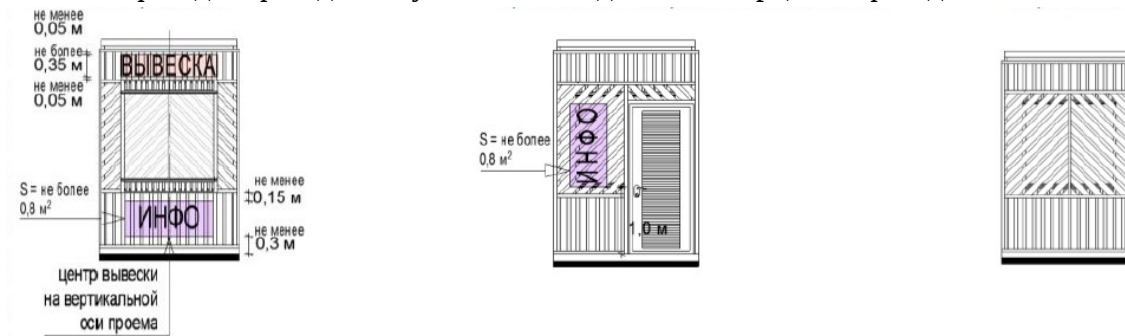
ПВХ (4-5 мм) «глухое лицо»

типы допустимой подсветки информационно-декоративной вывески



ТИП 1
контражурная



ТИП 2
комбинированная
(контражурная и фронтальная)



ТИП 3
торцевая



ТИП 4
объемная



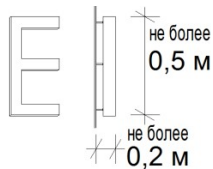

ЦВЕТ 1
(основной)

белый



для всех типов

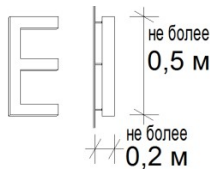

ЦВЕТ 2
(альтернативный
ЦВЕТУ 1)

зеленый



допустимо для аптек



ЦВЕТ 3
(альтернативный
ЦВЕТУ 1)

желтый

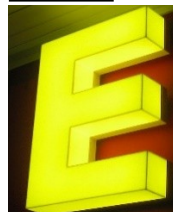

допустимо для
сезонных кафе



ЦВЕТ 4
(альтернативный
ЦВЕТУ 1)

красный



допустимо для
больших
продовольственных
павильонов (мини-
маркетов)

допустимый внешний вид и расположение не графитовых информационных досок

допустимый внешний вид и расположение не графитовых информационных досок



зона размещения на
фасаде с окном выдачи

акрил, стекло



зона размещения на
оргстекло/стекло
фасаде с окном выдачи

акрил, стекло

алюминий

алюминий,



Оформление витрин нестационарных строений, сооружений:

витрина - обязательная остекленная часть фасадов нестационарных строений, сооружений (за исключением торговых палаток), которая дает возможность видеть со стороны улицы выкладку, демонстрацию товаров, декоративно-художественных элементов и информации, относимых к специализации нестационарных строений, сооружений, а также при необходимости процесс обслуживания покупателей;

витрина (остекление витрины, межвитринное пространство от остекления до помещения) должна содержаться в чистоте; не допускаются неисправные источники света, баннеры или непрозрачная пленка на остеклении, пыль, грязь, тара, битое стекло, поврежденное оборудование и инвентарь, пластик и иные материалы вместо остекления, ржавчина, трещины, заплатки, дыры, следы горения, визуально воспринимаемые разрушения фактурного и красочного (штукатурного) слоев отделки, запотевание, мерцающие панно, бегущая строка, вандальные изображения, решетки из арматуры;

при ремонтных работах, смене экспозиции межвитринного пространства остекление витрины должно быть закрыто однотонной непрозрачной плотной бумагой (картоном, тканью) с информацией о дате открытия;

межвитринные пространства должны своевременно оформляться по праздничной тематике в соответствии с перечнем государственных праздников, памятных и значимых дат, установленных нормативными правовыми актами Российской Федерации, Московской области, муниципальных образований.

Рис. «Примеры внешнего вида витрин»

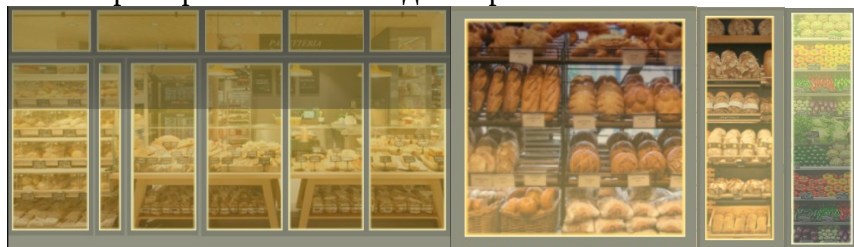

открытая витрина
витрина

(вид на торговый зал
экспозицией жесткий

открытая витрина

(вид на место продавца

закрытая

(за

через экспозицию)

непрозрачный фон)



Объекты (средства) наружного освещения нестационарных торговых объектов:

Все нестационарные торговые объекты в вечерне-ночное (темное) время суток должны быть освещены энергосберегающими светильниками в часы работы и в нерабочее время (освещение витрины учитывается).

Рис. «Внешний вид объектов (средств) наружного освещения»



на опорах и консолях:



цветовая температура: 2 700 - 4 000 К

степень защиты: не менее IP65

тип ИС: LED

индекс цветопередачи: 90

накладные:



цветовая температура: 2 700 - 4 000 К

степень защиты: не менее IP65

тип ИС: LED

индекс цветопередачи: 90

подвесные на поручнях, навесах, тентах и т.д.:



степень защиты: не менее IP65

тип ИС: LED



Контейнеры для мобильного озеленения мест размещения нестационарных торговых объектов должны быть прочными, лаконичной формы (квадрат, цилиндр и т.д.), серых оттенков (цвет близкий к RAL 7037 или матовый металл, камень, имитация камня из композита), без рисунков, высотой не более 60 см.

Рис. «Внешний вид контейнеров»



Урны

При каждом прилавке (киоски, палатки), входе для посетителей (павильоны, специализированные павильоны), возле нестационарных общественных туалетов, при входах и на площадках с доступом посетителей должны быть размещены универсальные урны (ориентировочный размер 560x360x1030 (ДxШxВ);

внешний вид урн:

цвет серый, приближенный к RAL7037 или матовый металлик;

материал бака сталь, порошковая окраска в заводских условиях;

материал облицовки сталь, порошковая окраска в заводских условиях (допускается вставка из деревянных или композитных ламелей).

Рис. «Внешний вид урн»



схема урны

одноцветная
вставкой

двухцветная

с деревянной вставкой

с перфорированной



Элементы, обеспечивающие доступность нестационарных строений, сооружений, в том числе для беспрепятственного доступа к ним и использования их инвалидами и другими маломобильными группами населения (далее – МГН):

в павильонах (специализированных павильонах), нестационарных общественных туалетах, на площадках с доступом посетителей как минимум один вход должен быть адаптирован для МГН;

основные элементы входов с адаптацией для МГН:

свободная зона перед входной дверью (пандусом, лестницей);

лестница, пандус, входная площадка;

дверное пространство;

свободная зона перед входной дверью (пандусом, лестницей), а также перед прилавком (для киосков, палаток) должны быть представлены в контрастно-рельефном виде:

путь должен быть показан рельефными полосами, а перед препятствиями - конусами;

напольные тактильные указатели могут быть представлены в виде тактильной плитки или специального универсального покрытия;

Рис. «Внешний вид навигационного напольного тактильного покрытия»

тактильная плитка (не менее 500x500 для площадки НТО (свободной зоны), не менее 300x300 для входной площадки):



конус с линейным расположением рельефные направляющие полосы
(предупреждение о препятствии) (направление движения)

схема расположения тактильной плитки при входной группе для посетителей:



схема расположения тактильной плитки при входной группе для посетителей (без подъема):



схема расположения тактильной плитки при окне для выдачи товаров (прямой подход)

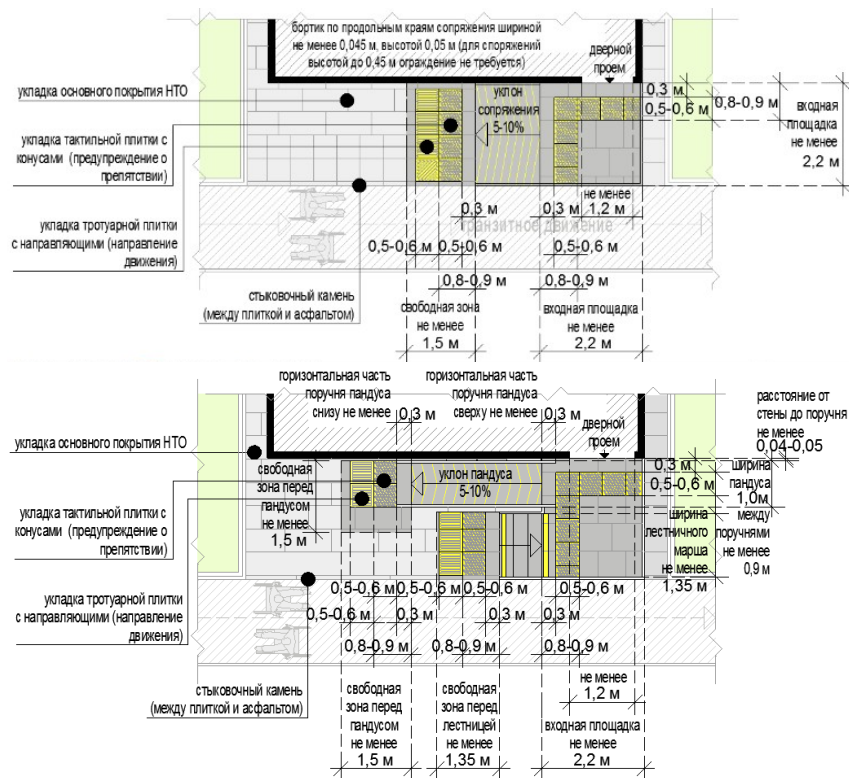

схема сопряжения существующего тротуара, тактильной тротуарной плитки, тротуарной плитки:

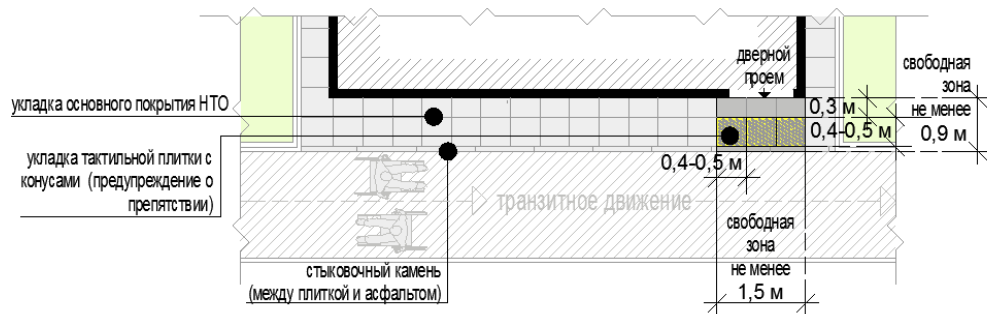

схема сопряжения существующего тротуара, тактильного покрытия:

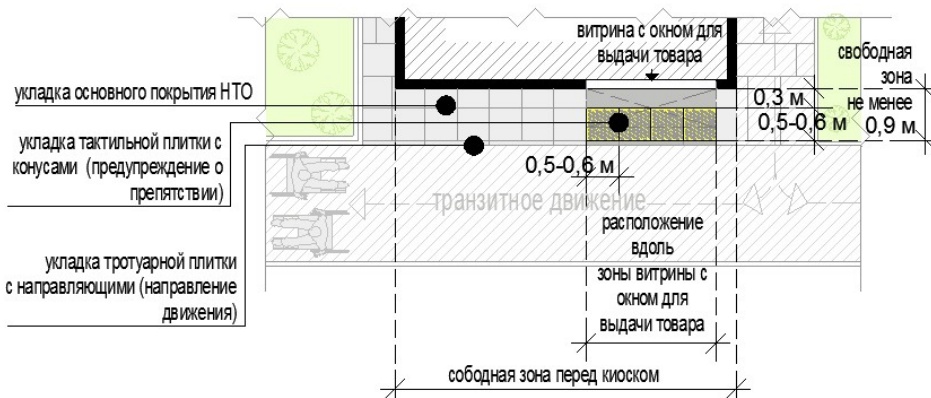

для доступности незрячих и слабовидящих лестница должна быть оборудована специальной контрастной маркировкой ступеней (первая и последняя ступени лестничного марша);

Рис. «Внешний вид контрастной маркировки на ступенях»

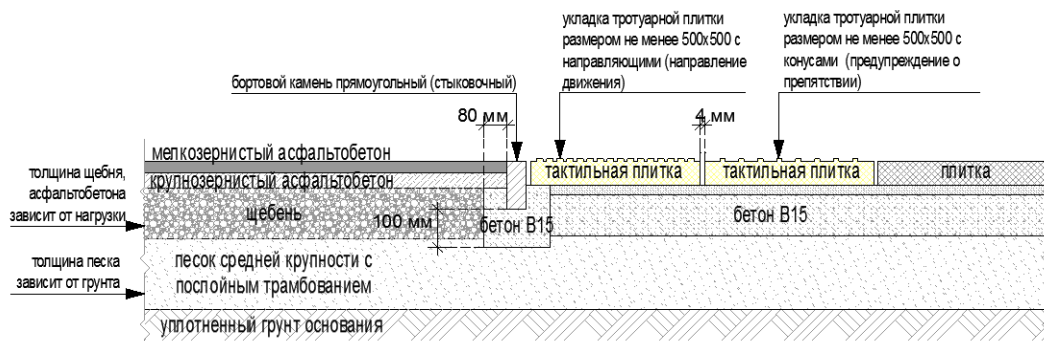
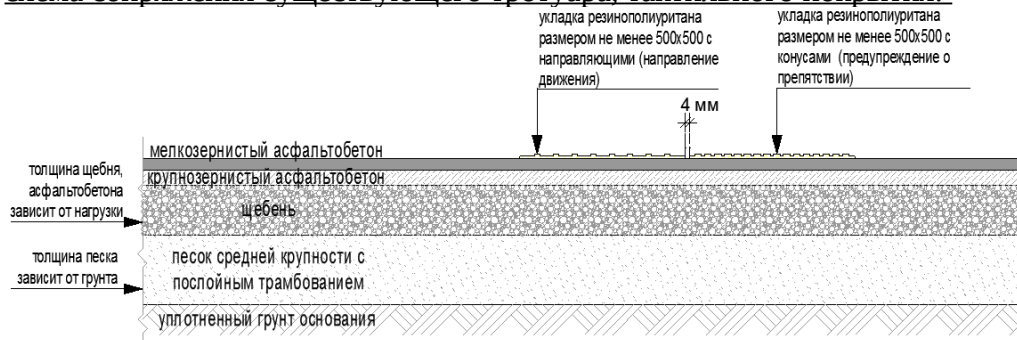

самоклеящаяся лента накладка из алюминия самоклеящаяся уголок из резиновых полос полоса алюминия

обустройство входной двери (витрины с остеклением ниже 1,0 м от уровня земли):

ширина дверного проема не менее 1,2 м;

должна быть предусмотрена контрастная маркировка;

рекомендуются специальные тактильно-наглядные информационные таблички справа или слева от остекления с информацией о функции нестационарного строения, сооружения;

обязательна установка доводчика, рекомендуется автоматическая установка закрывания.

Рис. «Внешний вид контрастной маркировки входа»

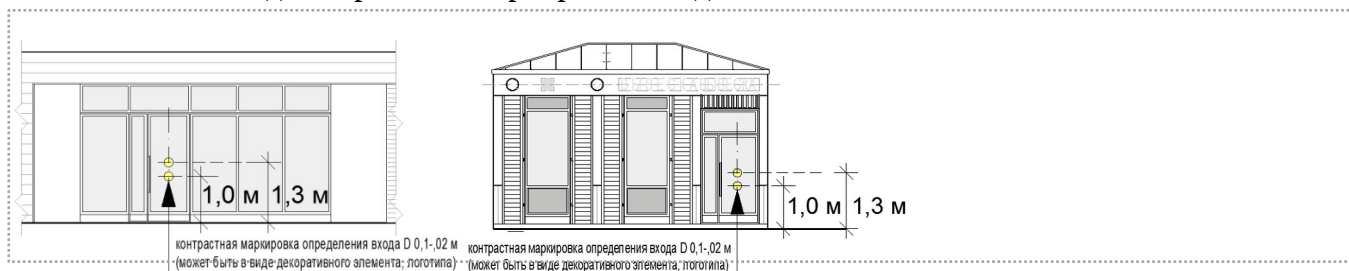

иные элементы, обеспечивающие доступность для беспрепятственного доступа к ним и использования их МГН, выполняются в соответствии с «СП 59.13330.2016. Свод правил. Доступность зданий и сооружений для маломобильных групп населения. Актуализированная редакция СНиП 35-01-2001».



Общественный туалет нестационарного типа

Общественный туалет нестационарного типа - мобильная туалетная кабина (мобильный туалетный модуль), размещаемый и оборудуемый в соответствии с санитарно-эпидемиологическими нормами и правилами при отсутствии стационарных общественных туалетов;

общественные туалеты нестационарного типа должны быть доступны для маломобильных групп населения;

общественные туалеты нестационарного типа планируют из расчетной нагрузки на санитарные приборы:

для мужчин (50% посетителей): один унитаз на 30 сотрудников, 60 посетителей; один писсуар на 18 сотрудников, 80 посетителей; один умывальник на четыре унитаза, но не менее одного умывальника на одну мобильную туалетную кабину;

для женщин (50% посетителей): один унитаз на 15 сотрудников, 30 посетителей; один умывальник на два унитаза, но не менее одного умывальника на одну мобильную туалетную кабину;

не допускается установка мобильных туалетных кабин из пластика (в том числе однослойного пластика).

Рис. «Внешний вид общественных туалетов нестационарного типа»

с общим входом для мужчин и женщин:



с отдельными входами (помещениями) для мужчин и женщин:

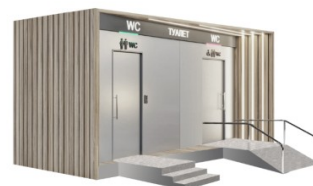

13. Дополнить Приложением 3 следующего содержания: «Требования к внешнему виду некапитальных сооружений, иных элементов благоустройства и объектов благоустройства мест продажи товаров (выполнения работ, оказания услуг) на ярмарках, организуемых на территории Можайского городского округа»

«Приложение 3. Требования к внешнему виду некапитальных сооружений, иных элементов благоустройства и объектов благоустройства мест продажи товаров (выполнения работ, оказания услуг) на ярмарках, организуемых на территории Можайского городского округа.

1. Общие положения

Требования к внешнему виду некапитальных сооружений, иных элементов благоустройства и объектов благоустройства мест продажи товаров (выполнения работ, оказания услуг) на ярмарках, организуемых на территории Можайского городского округа, устанавливаются в целях:

совершенствования архитектурно-художественного облика Можайского городского округа;

повышения комфортности и эстетической привлекательности благоустройства территорий Можайского городского округа;

формирования общих принципов благоустройства территорий Можайского городского округа.

2. Основные требования

При планировании, размещении (установке, изменении), сносе (демонтаже), восстановлении, ремонте, текущем ремонте, содержании некапитальных сооружений, иных элементов благоустройства и объектов благоустройства мест продажи товаров (выполнения работ, оказания

услуг) на ярмарках, организуемых на территории Можайского городского округа, подлежат соблюдению:

- Закон Московской области N191/2014-ОЗ "О регулировании дополнительных вопросов в сфере благоустройства в Московской области";

- требования к организации продажи товаров (в том числе товаров, подлежащих продаже на ярмарках соответствующих типов и включению в соответствующий перечень) и выполнению работ, оказанию услуг на ярмарках, установленные нормативным правовым актом Московской области в соответствии с Федеральным законом N381-ФЗ "Об основах государственного регулирования торговой деятельности в Российской Федерации".

Основные типы некапитальных сооружений - временных сооружений (конструкций), размещаемых на местах продажи товаров (выполнения работ, оказания услуг) на ярмарках, организуемых на территории Можайского городского округа:



шатер - некапитальное сооружение, рассчитанное не более чем на 80 мест продажи товаров (выполнения работ, оказания услуг) на ярмарке;



палатка - некапитальное сооружение, рассчитанное не более чем одно место продажи товаров (выполнения работ, оказания услуг) на ярмарке;



пагода - некапитальное сооружение, рассчитанное не более чем одно место продажи товаров (выполнения работ, оказания услуг) на ярмарке;

Рис. «Основные типы некапитальных сооружений – временных сооружений (конструкций), размещаемых на местах продажи товаров (выполнения работ, оказания услуг) на ярмарках, организуемых на территории Можайского городского округа»



шатер

палатка

пагода



Перечень подтипов шатров, размещаемых на местах для продажи товаров (выполнения работ, оказания услуг) на ярмарках, организуемых на территории городского округа:



закрытый шатер - быстровозводимая сборно-разборная тентовая конструкция заводского изготовления с замкнутым внутренним пространством без внутренних стоек, вертикальные ограждающие конструкции которой (стойки и тент) образуют стенки, укомплектованные оконными и дверными проемами;



открытый шатер - быстровозводимая сборно-разборная тентовая конструкция заводского изготовления с незамкнутым внутренним пространством без внутренних

стоек, вертикальные ограждающие конструкции которой (стойки и тент) не образуют стенки (тент по вертикали располагается в завесах углов или отсутствует);



полуоткрытый шатер - быстровозводимая сборно-разборная тентовая конструкция заводского изготовления с незамкнутым внутренним пространством без внутренних стоек, вертикальные ограждающие конструкции которой (стойки и тент) с одной или двух сторон не образуют стенку (тент по вертикали располагается в завесах углов или отсутствует), с иных сторон образуют стенки без дверных проемов.

Рис. «Подтипы шатров, размещаемых на местах для продажи товаров (выполнения работ, оказания услуг) на ярмарках, организуемых на территории Можайского городского округа»



полуоткрытый шатер №1

полуоткрытый шатер №2



Перечень подтипов палаток, размещаемых на местах для продажи товаров (выполнения работ, оказания услуг) на ярмарках, организуемых на территории Можайского городского округа:



мягкая палатка - быстровозводимая сборно-разборная тентовая конструкция заводского изготовления с незамкнутым внутренним пространством со стороны прилавка, вертикальные ограждающие конструкции которой со стороны прилавка не образуют стенки, а с иных сторон образуют стенки без оконных и дверных проемов;



жесткая палатка - собранная (готовая к установке и последующему демонтажу) или быстровозводимая сборно-разборная не тентовая конструкция заводского изготовления с незамкнутым внутренним пространством со стороны прилавка (вертикальные ограждающие конструкции со стороны прилавка образуют стенку до уровня прилавка), а с иных сторон образуют стенки с одним дверным проемом.

Рис. «Подтипы палаток, размещаемых на местах для продажи товаров (выполнения работ, оказания услуг) на ярмарках, организуемых на территории Можайского городского округа»

















жесткая палатка

мягкая палатка

Табл. «Объекты благоустройства и элементы благоустройства, размещаемые на местах для продажи товаров (выполнения работ, оказания услуг) на ярмарках, организуемых на территории Можайского городского округа»

| Виды ярмарок | Объекты благоустройства и элементы благоустройства мест продажи товаров (выполнения работ, оказания услуг) на ярмарках | | |
|-------------------------|--|---|---|
| | Перечень объектов благоустройства и элементов благоустройства | |  Допускаемые к применению подтипы некапитальных сооружений |
| | Обязательные (основные) | Допустимые (второстепенные) | |
| 1. Тематическая ярмарка |  некапитальные сооружения  площадки и пешеходные коммуникации, подъезды с твердым (усовершенствованным) покрытием |  праздничное оформление  МАФ  выносное холодильное оборудование, торговые |  Закрытый шатер или*  Полуоткрытый шатер |

| | | | |
|--|---|--|---|
| | <p> информационно-декоративные вывески, информационные доски</p> <p> урны</p> <p> освещение в вечерне-ночное время суток источниками света системы наружного освещения</p> <p> элементы, обеспечивающие доступность, в том числе для МГН</p> <p> общественные туалеты нестационарного типа</p> <p> автостоянки (парковки)</p> | <p>автоматы</p> <p> мобильное озеленение</p> | <p>или*</p> <p> Открытый шатер</p> <p>или*</p> <p> Жесткая палатка</p> <p><i>* Совмещение разных подтипов на одной ярмарке не допускается</i></p> |
| <p>2. Сельскохозяйственная ярмарка</p> | <p> некапитальные сооружения</p> <p> площадки и пешеходные коммуникации, подъезды с твердым (усовершенствован</p> | <p> праздничное оформление</p> <p> МАФ</p> | <p> Закрытый шатер</p> <p>или*</p> <p></p> |

ным) покрытием



мобильное
озеленение

Полуоткрытый
шатер

или*













Пагода

или*



Мягкая палатка

** Совмещение
разных подтипов
на одной ярмарке
не допускается*

| | | | |
|---------------------|---|--|--|
| | <p> информационно-декоративные вывески, информационные доски</p> <p> урны</p> <p> освещение в вечерне-ночное время суток источниками света системы наружного освещения</p> <p> элементы, обеспечивающие доступность, в том числе для МГН</p> <p> общественные туалеты нестационарного типа</p> <p> автостоянки (парковки)</p> | | |
| 3. Знаковая ярмарка | <p> некапитальные сооружения</p> <p> площадки и пешеходные коммуникации, подъезды с твердым покрытием (усовершенствованные)</p> | <p> праздничное оформление</p> <p> МАФ</p> | <p> Закрытый шатер или*</p> |

ным) покрытием



выносное
холодильное
оборудование,
торговые
автоматы



Полуоткрытый
шатер



мобильное
озеленение

или*



Пагода

или*



Открытый шатер

или*



Мягкая палатка



информационно-
декоративные
вывески,
информационные
доски



урны



освещение в
вечерне-ночное
время суток
источниками света
системы наружного
освещения







элементы,
обеспечивающие
доступность, в том
числе для МГН



общественные
туалеты
нестационарного
типа



автостоянки
(парковки)

| | | | | |
|----|-----------------------|---|--|--|
| 4. | Туристическая ярмарка |  некапитальные сооружения  площадки и пешеходные коммуникации, подъезды с твердым (усовершенствован ным) покрытием |  МАФ  мобильное озеленение |  Жесткая палатка |
|----|-----------------------|---|--|--|



информационно-
декоративные
вывески,
информационные
доски



урны



освещение в
вечерне-ночное
время суток
источниками света
системы наружного
освещения



элементы,
обеспечивающие
доступность, в том
числе для МГН



общественные
туалеты
нестационарного
типа



автостоянки
(парковки)



праздничное
оформление

Элементы благоустройства ярмарок, организуемых на территории Московской области, которые должны быть расположены в пешеходной доступности от некапитального сооружения:

- контейнерная площадка на расстоянии не более 500 м.

Не допускается размещение некапитальных сооружений, иных элементов благоустройства и объектов благоустройства мест продажи товаров (выполнения работ, оказания услуг) на ярмарках:

- в местах проведения ярмарки, не включенных в Сводный перечень мест проведения ярмарок, утвержденный в соответствии с требованиями, установленными нормативным правовым актом Московской области в соответствии с Федеральным законом № 381-ФЗ «Об основах государственного регулирования торговой деятельности в Российской Федерации»;

- в полосах отвода автомобильных дорог;

- на проездах, не являющихся элементами поперечного профиля автомобильных дорог (в том числе на местных, внутридворовых и внутриквартальных проездах, проездах хозяйственных для посадки и высадки пассажиров, для автомобилей скорой помощи, пожарных, аварийных служб, проездах на площадках, а также проездах, обеспечивающих возможность въезда-съезда транспортных средств с территорий, прилегающих к местам проведения ярмарки);

- на пешеходной части пешеходных коммуникаций, велокоммуникациях;

- на газонах, травяных и мягких покрытиях, не оборудованных специальными настилами;

- на отстойно-разворотных площадках, посадочных площадках остановочных пунктов, детских игровых, спортивных, контейнерных площадках;

- в охранных зонах трубопроводов (газопроводов, нефтепроводов и нефтепродуктопроводов, аммиакопроводов), объектов электросетевого хозяйства, объектов централизованной системы горячего водоснабжения, холодного водоснабжения, водоотведения;

- надренажных траншеях, иных элементах отведения и очистки поверхностных стоков;

- на расстояниях менее 20 м от окон жилых помещений, расположенных на первых этажах многоквартирных домов без согласования с собственниками указанных жилых помещений;

- на расстояниях менее 2,2 м от нижних площадок входных групп входов для посетителей в здания, строения, сооружения общественного и жилого назначения;

- на расстояниях менее 0,8 - 1 м от опор освещения и отдельно стоящих рекламных конструкций;

- на стоянках автомобилей и других мототранспортных средств, парковках, обеспечивающих нормируемые показатели обеспеченности объектов жилого и общественного назначения, установленные нормативами градостроительного проектирования Московской области;

- на площадках для выгула животных, дрессировки собак;

- на дворовых территориях;

- на расстоянии менее 25 м от входов на территорию и непосредственно вдоль ограждения территорий детских дошкольных, образовательных учреждений;
- без приспособления для беспрепятственного доступа к ним и использования их инвалидами и другими маломобильными группами населения;
- в помещениях, в которых расположены детские, образовательные и медицинские организации;
- в границах территорий объектов культурного наследия, в помещениях организаций культуры и спортивных сооружениях;
- на автовокзалах, железнодорожных и речных вокзалах, портах;
- с нарушением требований законодательства Российской Федерации, национальных стандартов и сводов правил (частей таких стандартов и сводов правил), в результате применения которых на обязательной основе обеспечивается соблюдение требований Федерального закона «Технический регламент о безопасности зданий и сооружений», санитарных норм и правил, а также требований к архитектурно-художественному облику территорий городского округа в части требований к внешнему виду элементов благоустройства, установленных в правилах благоустройства территории Можайского городского округа.

Ограничение видимости дорожных знаков и светофоров при организации и проведении ярмарок не допускается.

При содержании и иных работах на внешних поверхностях некапитальных сооружений, иных элементов благоустройства и объектов благоустройства в период организации и проведения ярмарки не допускаются:

- эксплуатационные деформации внешних поверхностей:
 - растрескивания (канелюры), осыпания, трещины, плесень и грибок, пятна выгорания цветового пигмента, коробления, отслаивания, коррозия, высолы, потеки, пятна ржавчины, пузыри, свищи, обрушения, провалы, крошения, пучения, расслаивания, дыры, пробойны, заплаты, вмятины, выпадение облицовки и креплений, иные визуально воспринимаемые разрушения облицовки, фактурного и красочного слоев;
- разрушение архитектурно-строительных изделий, архитектурного декора;
- загрязнения, сорная растительность;
- коробка, кожухи, провода, розетки на архитектурно-строительных изделиях и архитектурном декоре, не закрепленные, не соответствующие цвету фасада;
- объекты, установленные на внешних поверхностях сооружений, ставящие под угрозу обеспечение безопасности в случае их падения;
- вандальные изображения;
- нарушение внешнего вида, установленного правилами благоустройства территории Можайского городского округа;

3. Требования к внешнему виду некапитальных сооружений

Основные требования к подбору материала тентового полотна:

- не допускаются: полиэтилен, сетки, а также ткани, не предназначенные для изготовления тентов;
- брезент и палаточная ткань допускаются для тематических ярмарок с военной тематикой;
- терпаулин допускается только для малых мягких палаток;
- состав нити тентового текстиля: Poly (Pl, Polyester) полиэфир (полиэстер) или Acrylic (Pc) акрил, сочетания с вышеперечисленными материалами;
- Oxford, Cordura, Taffeta и аналоги (глянцевые и гладкие поверхности не допускаются);
- толщина нитей: не менее 600D;
- покрытия (пропитки), в том числе прорезиненная ПВХ (PVC), ANTIFROST (для шатров, устанавливаемых зимой), должны обеспечивать прочность, влагостойкость, высокую устойчивость к горению (М2, Г1), гниению, механическим повреждениям, деформациям, загрязнению, ветровой нагрузке.

Рис. «Примеры внешнего вида тканей для тентового полотна»

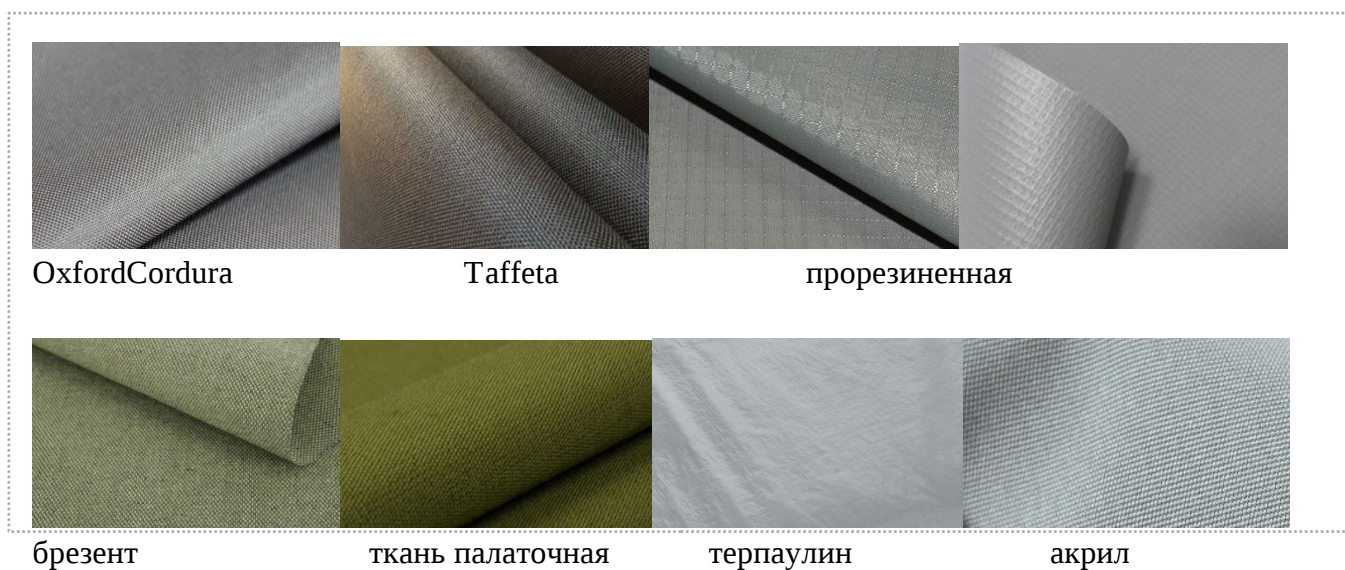

Нанесение изображений на некапитальные сооружения:

- изображения (в т.ч. брендинг) наносятся только на вертикальные поверхности (нанесение на скаты, конусы («пагоды»), арки и иные подобные поверхности не допускается);
- для открытых и полуоткрытых шатров допускается нанесение изображений (в т.ч. брендинга) на тентовое полотно только с одной стороны (внешней или внутренней);
- способы нанесения изображений:
 - сублимационная печать для изображений особо крупных, фотографических с высокой насыщенностью и разнообразием цвета;
 - шелкография (трафаретная печать) для изображений и надписей, состоящих из одного или нескольких цветов.

Рис. «Примеры внешнего вида изображений, наносимые способами сублимационной печати и шелкографии»



сублимационная печать

шелкография



ЗАКРЫТЫЙ ШАТЕР:

Сезонность:



Вместимость: многоместный с доступом посетителей из расчета 1,5 - 2 м/чел.;

Двухскатный шатер с размерами:

10м x 20м, 10м x 30м, 10м x 50м (без внутренних стоек);

15м x 20м, 15м x 30м, 15м x 40м (без внутренних стоек);

Высота шатра:

- минимальная высота опоры - не менее 3,5 м (для шатров 10м x 20м, 15м x 20м), в иных случаях не менее 4 м ;

- максимальная высота шатра от отметки земли до верхней отметки самого высокого конструктивного элемента шатра - не более 7,5 м;

Установка без фундамента (крепление конструкции к поверхности, на которую ставится шатер, или утяжеление конструкции утяжелителями);

Максимальное количество торговых мест в шатре:

- не более 20 торговых мест в одном ряду;

- не более 70 торговых мест в одном шатре всего;

Материалы изготовления:

- пластиковые детали только в дверных (витражных) системах, допускаются в стеновых панелях в зимнее время;

- каркас: усиленный профиль каркаса, рассчитанный на сильный порывистый ветер и большое количество осадков, анодированный алюминий;

- тентовое полотно: не допускаются брезент, палаточная ткань, терпаулин, акрил;

- кольца-люверсы, крепежные элементы: нержавеющие металлические сплавы;

Комплектующие для шатров:

- климатическое оборудование (отопление, кондиционирование, поддержание микроклиматических условий);

- освещение прожекторами дневного света внутреннего пространства шатра, входов в шатер;

- модульный пол (подиум), дверные, витражные системы, стеновые панели (допускаются в зимнее время).

Рис. «Внешний вид закрытого шатра»

Типы крыши:



обычная двухскатная



закругленная двухскатная

Основные типы оконных проемов:



арочные



прямоугольные

Основные типы дверных проемов:



витражная система



неогороженный проем

Основные цвета тентовой ткани:



RAL 9016 RAL 9003 RAL 9010
RAL 9018 RAL 9002

RAL 9035 RAL 9047 RAL 9010



RAL 7010

RAL 7011

RAL 7015

RAL 7024

RAL 7039

RAL 7037



RAL 6003

RAL 6013

RAL 7009

RAL 7003

Расположение изображений (орнаментов, декора, брендинга):



изображение на фронтоне



изображение в виде нижнего пояса



изображения тематические не более чем на 50% продольных стен, локальный декор на торцевых стенах



ОТКРЫТЫЙ ШАТЕР:

Сезонность:



Вместимость: многоместный с доступом посетителей из расчета 1,5 м/чел.;

Двухскатный шатер с размерами:

10м x 20м, 10м x 30м, 10м x 50м (без внутренних стоек);

15м x 20м, 15м x 30м, 15м x 40м (без внутренних стоек);

20м x 30м, 20м x 50м (не более чем с 2 рядами внутренних стоек);

Высота шатра:

- минимальная высота опоры - не менее 3 м (для шатров 10м x 20м,
20м), в иных случаях не менее 4 м ;

15м x

- максимальная высота шатра от отметки земли до верхней отметки самого высокого конструктивного элемента шатра - не более 7,5 м;

Установка без фундамента (крепление конструкции к поверхности, на которую ставится шатер, или утяжеление конструкции утяжелителями);

Максимальное количество торговых мест в шатре:

- не более 20 торговых мест в одном ряду;
- не более 80 торговых мест в одном шатре всего;

Материалы изготовления: без пластиковых деталей;

Каркас: усиленный профиль каркаса, рассчитанный на сильный порывистый ветер и большое количество осадков, анодированный алюминий;

Тентовое полотно: не допускаются брезент, палаточная ткань, терпаулин, акрил;

Кольца-люверсы, крепежные элементы: нержавеющие металлические сплавы;

Комплекующие для шатров:

- освещение прожекторами дневного света внутреннего пространства шатра в вечернее-ночное время;
- модульный пол (подиум).

Рис. «Внешний вид открытого шатра»

Тип крыши: двухскатный



Основные цвета тентовой ткани:



RAL 9016

RAL 9003

RAL 9010

RAL 9035

RAL 9047

RAL 9010

RAL 9018

RAL 9002

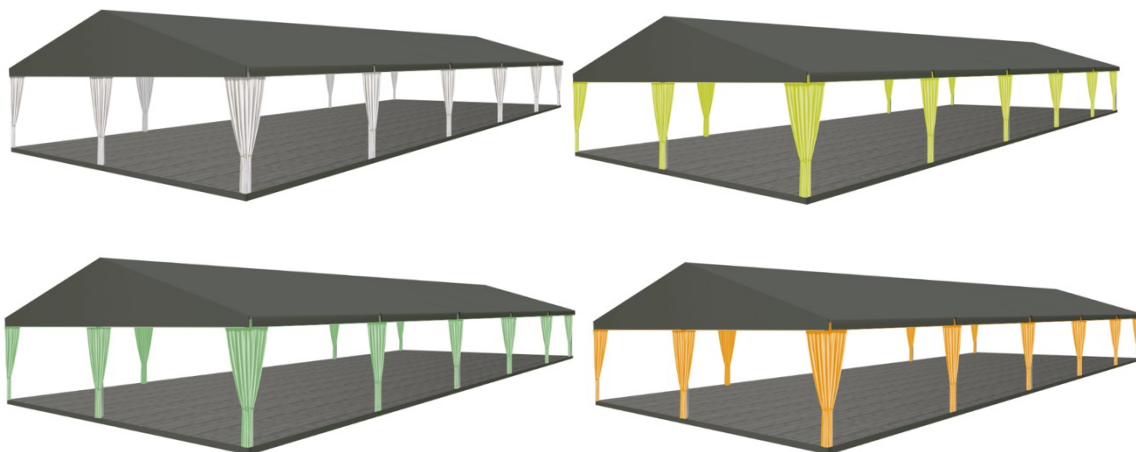

Цвета тентовой ткани перекрытия:



RAL 7010

RAL 7011

RAL 7015

RAL 7024

RAL 7039

RAL 7037

Цвета завесей:



RAL 9016

RAL 9003

RAL 9010

RAL 1016

RAL 1018

RAL 6019

RAL

6027 RAL 1003

Расположение изображений (орнаментов, декора, брендинга):

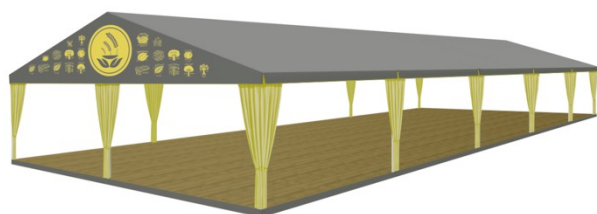

изображение на фронте



изображение на полу



ПОЛУОТКРЫТЫЙ ШАТЕР:

Сезонность:



Варианты в зависимости от вместимости:

- многоместный с доступом посетителей;
- индивидуальный без доступа посетителей.



ПОЛУОТКРЫТЫЙ МНОГОМЕСТНЫЙ ШАТЕР С ДОСТУПОМ ПОСЕТИТЕЛЕЙ № 1

Двухскатный шатер с размерами:

10м x 20м, 10м x 30м, 10м x 50м (без внутренних стоек);

15м x 20м, 15м x 30м, 15м x 40м (без внутренних стоек);

20м x 30м, 20м x 50м (не более чем с 2 рядами внутренних стоек);

Высота шатра:

- минимальная высота опоры - не менее 3 м (для шатров 10м х 20м, 15м х 20м), в иных случаях не менее 4 м;
- максимальная высота шатра от отметки земли до верхней отметки самого высокого конструктивного элемента шатра - не более 7,5 м;

Установка без фундамента(крепление конструкции к поверхности, на которую ставится шатер, или утяжеление конструкции утяжелителями);

Максимальное количество торговых мест в шатре:

- не более 20 торговых мест в одном ряду;
- не более 80 торговых мест в одном шатре всего;

Материалы изготовления:

- без пластиковых деталей;
- каркас: усиленный профиль каркаса, рассчитанный на сильный порывистый ветер и большое количество осадков, анодированный алюминий;
- тентовое полотно: не допускаются палаточная ткань, терпаулин, акрил;
- кольца-люверсы, крепежные элементы: нержавеющие металлические сплавы;

Комплектующие для шатров:

- освещение прожекторами дневного света внутреннего пространства шатра;
- модульный пол (подиум).

Рис. «Внешний вид полуоткрытого многоместного шатра с доступом посетителей № 1»

Тип крыши: двухскатный

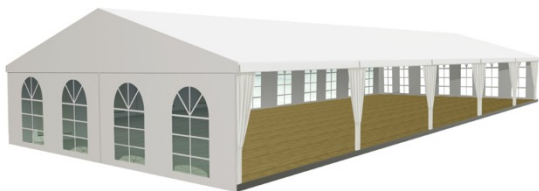

Варианты расположения стен:



одна стена (с окнами или глухая)
глухие)

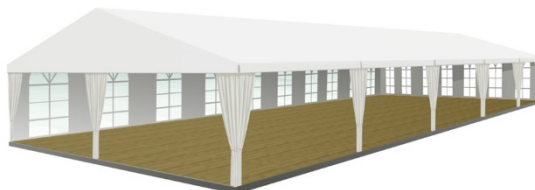

две смежные стены (с окнами или

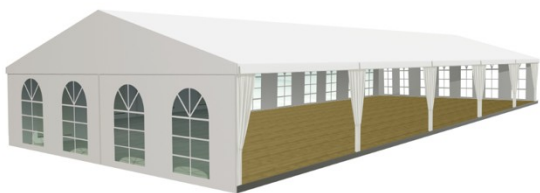

три смежные стены (с окнами или глухие)
одна с окнами)



две параллельные стены (не менее чем
одна с окнами)

Основные цвета тентовой ткани:

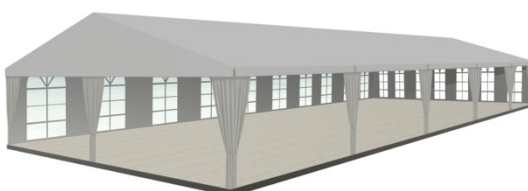

RAL 9016 RAL 9003 RAL 9010 RAL 9035 RAL 9047 RAL 9010
RAL 9018 RAL 9002

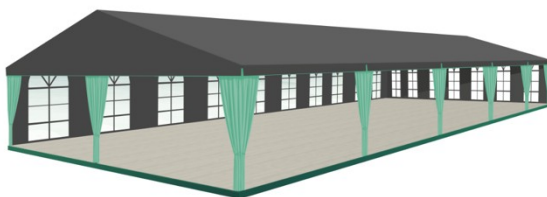
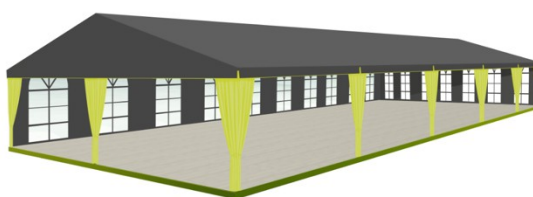
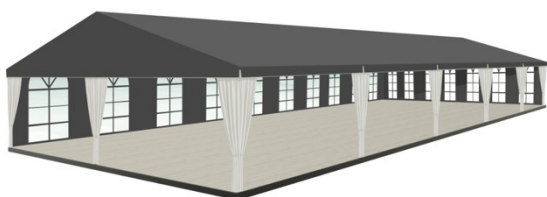

Цвета тентовой ткани перекрытия и стен (внутри и снаружи):



RAL 7010 RAL 7011 RAL 7015 RAL 7024 RAL 7039 RAL 7037

Цвета завесей:



RAL 9016 RAL 9003 RAL 9010 RAL 1016 RAL 1018 RAL 6019 RAL
6027 RAL 1003

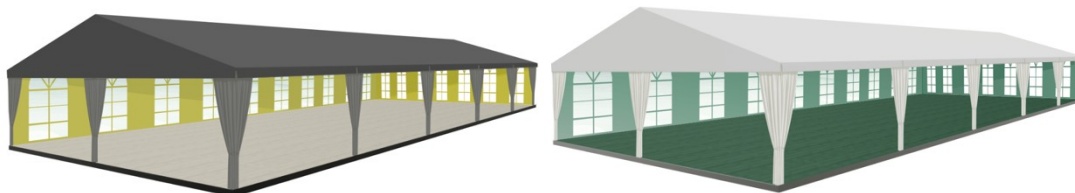

Цвета тентовой ткани перекрытия и стен (снаружи), завесей:



RAL 9016 RAL 9003 RAL 9010 RAL 9035 RAL 9047 RAL 9010 RAL 9018 RAL 9002



RAL 7010 RAL 7011 RAL 7015 RAL 7024 RAL 7039 RAL 7037

Цвета тентовой ткани стен (внутри):



RAL 9016 RAL 9003 RAL 9010 RAL 1016 RAL 1018 RAL 6019 RAL 6027 RAL 1003 RAL 5024

Расположение изображений (орнаментов, декора, брендинга):

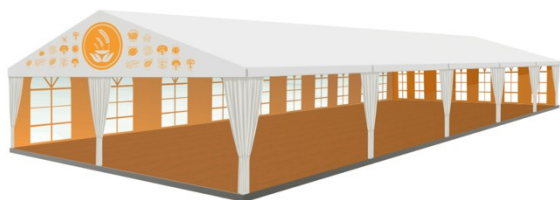

изображение на фронтоне

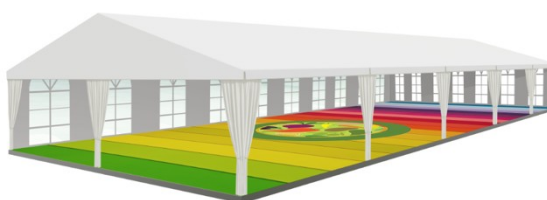

изображение на полу



изображение тематическое не более чем на 50% одной продольной стены



изображения на торцевых стенах



ПОЛУОТКРЫТЫЙ МНОГОМЕСТНЫЙ ШАТЕР С ДОСТУПОМ ПОСЕТИТЕЛЕЙ № 2

арочный шатер с размерами:

5м x 20м, 5м x 25м

Высота шатра:

- минимальная высота опоры - не менее 3 м;
- максимальная высота шатра от отметки земли до верхней отметки самого высокого конструктивного элемента шатра - не более 6 м;

Установка без фундамента (крепление конструкции к поверхности, на которую ставится шатер, или утяжеление конструкции утяжелителями);

Максимальное количество торговых мест в шатре: не более 20 торговых мест в одном ряду;

Материалы изготовления:

- без пластиковых деталей;
- каркас: усиленный профиль каркаса, рассчитанный на сильный порывистый ветер и большое количество осадков, анодированный алюминий;
- тентовое полотно: не допускаются палаточная ткань, терпаулин, акрил;
- кольца-люверсы, крепежные элементы: нержавеющие металлические сплавы;

Комплектующие для шатров:

- освещение прожекторами дневного света внутреннего пространства шатра;
- модульный пол (подиум).

Рис. «Внешний вид полуоткрытого многоместного шатра с доступом посетителей № 2»

Тип крыши: арочный



Варианты расположения стен:



одна продольная стена глухая,
внешние торцевые стены $\frac{1}{2}$ от ширины шатра глухие



одна продольная стена глухая,
внешние торцевые стены глухие

Варианты расположения занавесей углов:



без занавесей



с занавесями

Основные цвета тентовой ткани:



RAL 9016 RAL 9003 RAL 9010
RAL 9018 RAL 9002

RAL 9035 RAL 9047 RAL 9010

Расположение изображений (орнаментов, декора, брендинга):



на фронто-
не
стены



на торцевой стене и (или)
с внутренней стороны продольной

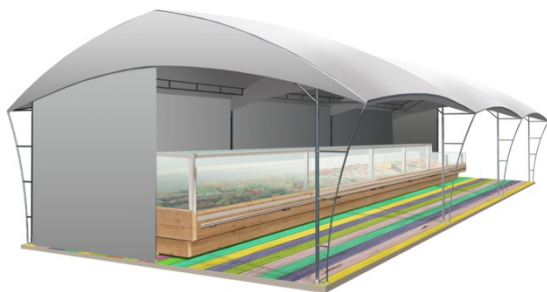

изображение на полу
стене и (или)
стены

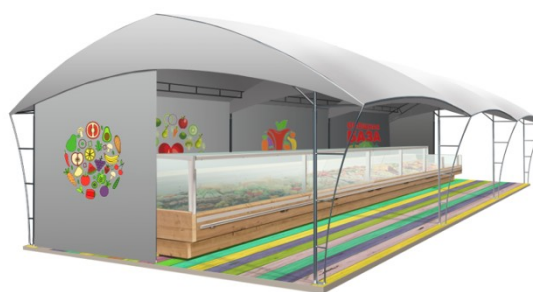

изображение на полу, на торцевой
с внутренней стороны продольной

ПАГОДА:

Сезонность:



Индивидуальный без доступа посетителей.

Вместимость: индивидуальный, без доступа посетителей.

Четырехгранное сооружение с пагодной крышей и размерами: 3м x 3м; 6м x 3м;

Высота пагоды:

- минимальная высота опоры - не менее 2,2 м;
- максимальная высота пагоды от отметки земли до верхней отметки самого высокого конструктивного элемента шатра - не более 5 м;

Установка без фундамента (крепление конструкции к поверхности, на которую ставится шатер, или утяжеление конструкции утяжелителями);

Максимальное количество пагод в ряду: не более 50;

Материалы изготовления:

- без пластиковых деталей;
- каркас: усиленный профиль каркаса, рассчитанный на сильный порывистый ветер и большое количество осадков, анодированный алюминий;
- тентовое полотно: не допускается терпаулин;
- кольца-люверсы, крепежные элементы: нержавеющие металлические сплавы;

Комплекующие для пагоды:

- освещение прожекторами дневного света внутреннего пространства пагоды;

- модульный пол (подиум) рекомендуется.

Рис. «Внешний вид пагоды»

Тип крыши: пагода



Варианты стен:



2 стены визуально
проницаемые



все стены глухие



2 стены визуально
проницаемые частично 1/2

Варианты расположения завесей углов:



без завесей



с завесями

Основные цвета тентовой ткани:



RAL 9016 RAL 9003 RAL 9010 RAL 1016 RAL 1018 RAL 6019 RAL
 6027 RAL 1003 RAL 5024

Расположение изображений (орнаментов, декора, брендинга):



на фасадном ламбрекене
поверхностях



на торцевых стенах



на внутренних



на фасадном ламбрекене, торцевых
стенах, внутренних поверхностях



ПАЛАТКА:

Сезонность:



Двухскатная или плоская крыша с размерами:

- минимальный габарит 2,0х2,0 м;
- максимальный габарит квадратной 3,0х3,0 м;

Высота палатки:

- минимальная высота внутри - не менее 2,2 м;
- максимальная высота палатки от отметки земли до верхней отметки самого высокого конструктивного элемента палатки - не более 4 м;

Установка без фундамента (крепление конструкции к поверхности, на которую ставится палатка, или утяжеление конструкции утяжелителями);

Максимальное количество палаток в ряду: не более 50.



ЖЕСТКАЯ ПАЛАТКА

Материалы изготовления:

- каркас: деревянный профиль каркаса, рассчитанный на сильный порывистый ветер и большое количество осадков;
- обшивка: вагонка;
- кровля: металлочерепица или вагонка (подшивка вагонка);
- крепежные элементы: нержавеющие металлические сплавы;

Комплектующие для палаток:

- ставень-навес с откидным запорным устройством и держателями;
- дверь деревянная;
- освещение прожекторами дневного света внутреннего пространства палатки, архитектурно-художественное освещение;
- модульный пол (подиум).

Рис. «Внешний вид жесткой палатки»

Тип крыши: двухскатная



Варианты стилистики: нейтральный (современный)

исторический

Основные цвета внешней отделки:



Цвета внешних поверхностей стен и декора:



RAL 9016 RAL 9003 RAL 9010 RAL 9035 RAL 9047 RAL 9010 RAL 9018 RAL 9002



RAL 7010 RAL 7011 RAL 7015 RAL 7024 RAL 7039 RAL 7037



Цвета внешних поверхностей стен и декора:



RAL 1013 RAL 1014 RAL 1015 RAL 1019 RAL 1020 RAL 1032 RAL 7006 RAL 8028



RAL 7008

RAL 8001

RAL 8023

RAL 8024

RAL 8025



Цвета внешних поверхностей стен и декора:



RAL 9016

RAL 9003

RAL 9010

RAL 9035

RAL 9047

RAL 9010

RAL

9018

RAL 9002



RAL 1013

RAL 1014

RAL 1015

RAL 1019

RAL 1020

RAL 1032

RAL

7006

RAL 8025



RAL 7008

RAL 8001

RAL 8023

RAL 8024

RAL 1018

RAL 1028

RAL

2002

RAL 2009



RAL 3002

RAL 5000

RAL 5007

RAL 5012

RAL 5024

RAL 6018

RAL

6019

RAL 6033



МЯГКАЯ ПАЛАТКА

Материалы изготовления:

- каркас: алюминиевый профиль каркаса, рассчитанный на сильный порывистый ветер и большое количество осадков;
- тентовое полотно: не допускается терпаулин;
- кольца-люверсы, крепежные элементы: нержавеющие металлические сплавы;

Комплекующие для палаток:

- освещение прожекторами дневного света внутреннего пространства палатки;
- модульный пол (подиум) рекомендуется.

Рис. «Внешний вид мягкой палатки»

Тип крыши: двухскатная



Основные варианты конструкции:

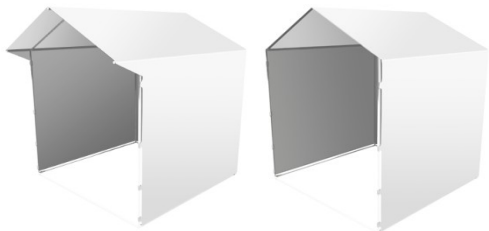

с козырьком

без козырька

Основные цвета тентовой ткани:

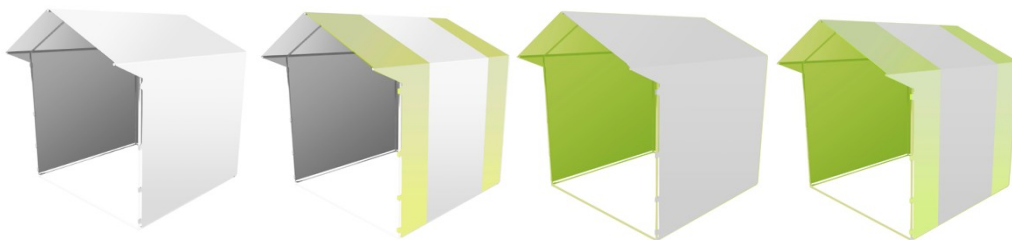

Цвета тентовой ткани перекрытия и стен, декора:



RAL 9016 RAL 9003 RAL 9010 RAL 9035 RAL 9047 RAL 9010 RAL
9018 RAL 9002



RAL 1016 RAL 1018 RAL 6019 RAL 6027 RAL 1003 RAL 5024 RAL
1013 RAL 1019

Расположение изображений (орнаментов, декора, брендинга):



4. Требования, подлежащие учету при декорировании некапитальных сооружений мест для продажи товаров (выполнения работ, оказания услуг) на ярмарках

Для организуемой ярмарки должно быть выбрано и реализовано единое оформление:

- ценников, фартуков;
- средств информации и навигации;
- входных групп;
- средств праздничного освещения (иллюминации);
- тематического декора.

Рис. «Примеры выбора единого оформления фартуков, ценников»



Рис. «Варианты входных групп»



Рис. «Варианты средств праздничного освещения (иллюминации)»





светодиодные гирлянды:

тип ИС:LED

режим работы:постоянное свечение

цветовая температура:3000/4000, RGB/RGBW/R/G/B цвет свечения подбирается в соответствии с колористическим решением



Рис. «Варианты тематического декора»



5. Требования к внешнему виду иных элементов благоустройства мест для продажи товаров (выполнения работ, оказания услуг) на ярмарках



Освещение в вечерне-ночное время суток источниками света системы наружного освещения:

- вся территория ярмарки в вечерне-ночное (темное) время суток должна быть освещена светильниками системы наружного освещения в часы работы и в нерабочее время;

- опоры, кронштейны должны быть чистыми, не иметь видимых разрушений, дефектов и очагов коррозии, вандальных изображений;

- люки должны быть закрыты на замок, плотно и равномерно прилегать к горловине колодца;

- светильники должны быть исправны, укомплектованы соответствующими защитными стеклами и рассеивателями, быть жестко закреплены в рабочем положении относительно освещаемого объекта;

- корпуса светильников не должны иметь видимых разрушений, очагов коррозии, трещин, иных визуально воспринимаемых нарушений окрашенного слоя, отражатели и рассеиватели должны быть чистыми;

- не допускаются на территории ярмарки источники света, не горящие и явно снизившие световой поток, с мигающим светом, светильники с механическими повреждениями корпуса и оптического отсека;

- запрещается крепление к опорам сетей наружного освещения растяжек, подвесок, использовать опоры и электротехнические элементы систем наружного освещения для организации торговли, установки средств размещения информации, размещения объявлений, листовок, иных информационных материалов.

Рис. «Внешний вид объектов (средств) наружного освещения в некапитальных сооружениях»



степень защиты: не менее IP65

тип ИС: LED



Контейнеры для мобильного озеленения мест для продажи товаров (выполнения работ, оказания услуг) на ярмарках

Контейнеры для мобильного озеленения:

- должны быть прочными, лаконичной формы (квадрат, цилиндр и т.д.), серых оттенков (цвет близкий к RAL 7037 или матовый металлик, камень, имитация камня из композита), без

рисунков или деревянные белые, серые или коричневые (цвета близкие к RAL 9016, RAL 9003, RAL 9010, RAL 7037, RAL 1013, RAL 1014, RAL 1015, RAL 1019, RAL 1020, RAL 1032, RAL 7006, RAL 8025);

- высотой не более 60 см;
- искусственные цветы и растения не допускаются.

Рис. «Примеры внешнего вида контейнеров для мобильного озеленения»



Урны:

При каждом прилавке, входе для посетителей, возле нестационарных общественных туалетов должны быть размещены универсальные урны (ориентировочный размер 560x360x1030 (ДxШxВ));

Внешний вид урн:

- цвет серый, приближенный к RAL7037 или матовый металлик;
- материал бака сталь, порошковая окраска в заводских условиях;
- материал облицовки сталь, порошковая окраска в заводских условиях (допускается вставка из деревянных или композитных ламелей).

Рис. «Внешний вид урн»



схема урны



вставкой

одноцветная
с перфорированной вставкой

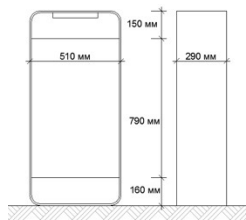
двухцветная

с деревянной



Общественный туалет нестационарного типа:

- общественный туалет нестационарного типа - мобильная туалетная кабина (мобильный туалетный модуль), размещаемый и оборудуемый в соответствии с санитарно-эпидемиологическими нормами и правилами при отсутствии стационарных общественных туалетов;

- общественные туалеты нестационарного типа должны быть доступны для маломобильных групп населения;

- общественные туалеты нестационарного типа планируют из расчетной нагрузки на санитарные приборы:

- для мужчин (50% посетителей): один унитаз на 30 сотрудников, 60 посетителей; один писсуар на 18 сотрудников, 80 посетителей; один умывальник на четыре унитаза, но не менее одного умывальника на одну мобильную туалетную кабину;

- для женщин (50% посетителей): один унитаз на 15 сотрудников, 30 посетителей; один умывальник на два унитаза, но не менее одного умывальника на одну мобильную туалетную кабину;

- не допускается установка мобильных туалетных кабин из однослойного пластика.

Рис. «Внешний вид общественных туалетов нестационарного типа»

с общим входом для мужчин и женщин:

с отдельными входами (помещениями) для мужчин и женщин:



Покрывтия мест для продажи товаров (выполнения работ, оказания услуг) на ярмарках:

- организация ярмарок допускается только на твердых покрытиях:

- при отсутствии дефектов (выбоин, проломов, просадок, сдвигов, волн, гребенок, колея, иных разрушений, сорной растительности).

Рис. «Примеры внешнего вида некапитальных сооружений, иных элементов благоустройства и объектов благоустройства мест для продажи товаров (выполнения работ, оказания услуг) на ярмарках, организуемых на территории Можайского городского округа»





».

2. Опубликовать настоящее решение в газете «Новая жизнь» и разместить на официальном сайте Администрации Можайского городского округа Московской области www.admmozhaysk.ru

3. Настоящее решение вступает в силу после официального опубликования.

**Председатель Совета депутатов
Можайского городского округа
Московской области**

Л.С. Афанасьева

**Глава Можайского городского округа
Московской области**

Д.В. Мордвинцев